



COLECCIÓN LIMELIGHT®

Manual de usuario 50 Hz 2026

PRISM™ | PULSE™ | FLASH™ | FLAIR™ | FLAIR DL | BEAM™ | STROBE™



HotSpring®
Every day made better®



HotSpring[®]
Every day made better[®]

Colección Limelight[®]

**Watkins Wellness[®] le da la enhorabuena por su decisión de disfrutar del mejor spa del mundo.
Bienvenido a la cada vez más numerosa familia de propietarios de un spa HOT SPRING.**

Antes de comenzar a revisar el manual, tómese un momento para registrar su garantía. Al hacerlo, nos ayudará a ponernos en contacto con usted para cualquier notificación importante del producto.

Antes de registrar la garantía, necesitará el número de serie que se encuentra ubicado en el compartimiento del equipo del spa **HOT SPRING**.

Para registrarse, vaya a <http://www.hot-spring.com/hot-tub-owners/hot-tub-product-warranty-registration> o simplemente escanee el código QR que figura a continuación:



PARA SUS REGISTROS

Modelo del spa/número de serie:

Fecha de compra:

Proveedor:

Dirección:

Número de serie de la cubierta:

Número de serie del accesorio:

Si tiene alguna pregunta sobre cualquier aspecto de la instalación, funcionamiento o mantenimiento de su spa, consulte a su distribuidor autorizado **HOT SPRING**. Se trata de profesionales cualificados y familiarizados, tanto con el producto como con las dudas que puedan surgir al propietario de un spa. Su experiencia le ayudará a disfrutar de su nuevo spa **HOT SPRING**.

IMPORTANTE: WATKINS WELLNESS se reserva el derecho a cambiar sin previo aviso cualquier especificación o diseño, sin que por ello contraiga obligación alguna.



En muchas ciudades y provincias, se necesita un permiso para la instalación de circuitos eléctricos o para la construcción de superficies exteriores (terrazas o toldos). Aparte del permiso, algunas comunidades han adoptado normas para barreras residenciales, en virtud de las cuales se ha de colocar una valla y/o puertas de cierre automático para evitar el acceso a piscinas (o spas) sin vigilancia de niños menores de cinco años. Su spa **HOT SPRING** está equipado con una cubierta de cierre que cumple con las normas para cubiertas de seguridad (Standard for Safety Covers) ASTM F1346-91. Gracias a ello, nuestros spas no suelen precisar de la colocación de ningún tipo de barrera. Por lo general, las autoridades locales le informarán de cualquier normativa respecto a la colocación de barreras en el mismo momento en el que le concedan el permiso para la instalación de un circuito eléctrico. Su distribuidor **HOT SPRING** le proporcionará información acerca de los permisos que pueda necesitar.

ÍNDICE

INFORMACIÓN DE SEGURIDAD

INSTRUCCIONES IMPORTANTES SOBRE SEGURIDAD	1
INSTRUCCIONES IMPORTANTES DEL SPA.....	3

ARRANQUE

CARACTERÍSTICAS DEL SPA.....	4
INSTRUCCIONES PARA EL INICIO RÁPIDO 5.....	5
COMPARTIMIENTO DEL EQUIPO.....	7

CALIDAD Y MANTENIMIENTO DEL AGUA

INFORMACIÓN BÁSICA.....	8
CÓMO AÑADIR PRODUCTOS QUÍMICOS AL AGUA.....	8
FUNDAMENTOS DEL MANTENIMIENTO DEL AGUA.....	9
PROGRAMA DE MANTENIMIENTO DE AGUA DEL SPA HOT SPRING	10
INSTRUCCIONES DE VANISHING ACT	11
INSTRUCCIONES DE MANTENIMIENTO DEL AGUA DURANTE LAS VACACIONES	12
TERMINOLOGÍA DEL AGUA.....	13

PANEL DE CONTROL LCD ESTÁNDAR

CONTROL DE TEMPERATURA	15
CARACTERÍSTICAS DE BLOQUEO	15
ILUMINACIÓN DE BRILLO DE PANTALLA/LOGOTIPO.....	16
CICLO VANISHING ACT™.....	17
IDIOMA	17
PROGRAMACIÓN CICLO DE LIMPIEZA.....	17
TEMPORIZADOR DE INMERSIÓN.....	18
SOFTWARE	18
CONFIGURACIONES DEL RELOJ	18
SISTEMA SALINO (OPCIONAL) FRESHWATER	18
SISTEMA DE MONITOREO INTELIGENTE FRESHWATER (OPCIONAL), INCLUYE SISTEMA SALINO	18
SISTEMA DE DOSIFICACIÓN FRESHWATER (OPCIONAL)	18
CONTROL DE JETS	19
CONTROL DE ILUMINACIÓN.....	19
AUDIO (OPCIONAL).....	19

MENÚS JET

PRISM (MODELO PSME).....	21
PULSE (MODELO PLSE)	22
FLAIR (MODELO FLRE).....	23
FLAIR DL (MODELO FLRDE) 24	24
FLASH (FSHE)	25
BEAM (BIII)	26
STROBE (STRBE)	27

CUIDADO Y MANTENIMIENTO DEL SPA

INSTRUCCIONES DE DRENAJE Y RELLENO	28
PREVENCIÓN DE LA CONGELACIÓN.....	28
SISTEMA DE FILTRADO	29
RETIRADA Y LIMPIEZA DE LOS CARTUCHOS DE FILTRADO.....	29
MANTENIMIENTO DE LOS REPOSACABEZAS DEL SPA.....	29
MANTENIMIENTO DEL EXTERIOR.....	30
CUIDADOS DE LA CUBIERTA DEL SPA.....	30
SISTEMA ELEVADOR DE CUBIERTA.....	31

REQUISITOS DE INSTALACIÓN ELÉCTRICA

INSTRUCCIONES DE CABLEADO	32
PRISM - INSTRUCCIONES DE CABLEADO	33

INSTRUCCIONES PARA LA INSTALACIÓN

PREPARACIÓN DEL EMPLAZAMIENTO.....	34
INSTALACIÓN EN EXTERIORES Y PATIOS	34
INSTALACIÓN EN TERRAZAS.....	34
INSTALACIÓN EN INTERIORES Y SÓTANOS.....	34
PREPARACIÓN PARA NIVELAR EL SPA.....	34
ACCESO PARA LA ENTREGA.....	35
PREPARACIÓN DEL SUELO.....	35
PRISM (MODELO PSME)	36
PULSE (MODELO PLSE).....	37
FLAIR (MODELO FLRE) Y FLAIR DL (MODELO FLRDE).....	38
FLASH (MODELO FSHE)	39
BEAM (MODELO BIII)	40
STROBE (MODELO STRBE)	41

INFORMACIÓN DE SERVICIO

INFORMACIÓN GENERAL	42
TERMOSTATO DE LÍMITE MÁXIMO Y RCD.....	42
CALENTADOR E INTERRUPTOR DE PRESIÓN INTEGRADO NO-FAULT	42
BOMBA DE CIRCULACIÓN SILENT FLO 5000 Y DISYUNTOR TÉRMICO DE LA BOMBA DE CIRCULACIÓN	42
OTRAS INFORMACIONES DE SERVICIO	42
ACCIONES QUE INVALIDAN LA GARANTÍA	43
EXENCIÓN DE RESPONSABILIDAD	43
SERVICIO AL CLIENTE	43
SOLUCIÓN DE PROBLEMAS	44
ESPECIFICACIONES DEL SPA.....	46
CAMBIAR EL PANEL DE LA COMPUERTA.....	47

INFORMACIÓN DE SEGURIDAD

INSTRUCCIONES IMPORTANTES SOBRE SEGURIDAD

(LEA Y SIGA TODAS LAS INSTRUCCIONES)

EVITE CUALQUIER TIPO DE RIESGO PARA LOS NIÑOS

PELIGRO - RIESGO DE AHOGO INFANTIL

Extreme las precauciones para prevenir el acceso no autorizado de los niños. Para evitar accidentes, asegúrese de que los niños no puedan utilizar el spa a menos que estén bajo total vigilancia.

ADVERTENCIA

Para reducir el riesgo de daños personales, no permita a los niños utilizar este spa a menos que estén bajo total vigilancia.

- Para reducir el riesgo de lesión, se recomienda las temperaturas bajas del agua para los niños pequeños. Los niños son especialmente sensibles al agua caliente.
- El aparato no debe ser utilizado por personas (incluidos niños) con capacidades físicas, sensoriales o mentales reducidas o que no tengan experiencia ni sepan manejarlo, a no ser que sean instruidos o estén supervisados.

QUÉ SE DEBE HACER:

- Para mayor seguridad, asegúrese siempre de poner los cierres a prueba de niños después de utilizar el spa. Todos los spas **HOT SPRING** están equipados con una cubierta de cierre que cumple con las normas para cubiertas de seguridad ASTM F1346-91.
- Pruebe la temperatura del agua con su mano antes de permitir que los niños entren en el spa para asegurarse de que sea cómoda. Los niños son especialmente sensibles al agua caliente.
- Recuerde a los niños que las superficies mojadas son muy escorridizas. Asegúrese de que los niños tengan cuidado al entrar y al salir del spa.

QUÉ NO SE DEBE HACER:

- Permitir que los niños se suban a la cubierta del spa.
- No deje que los niños tengan acceso al spa sin vigilancia alguna.

PARA EVITAR EL RIESGO DE ELECTROCUCIÓN

PELIGRO - RIESGO DE ELECTROCUCIÓN

- Conecte solo a una fuente de electricidad con fuente a tierra.
- No entierre el cable de electricidad. Un cable de electricidad enterrado puede provocar la muerte o graves daños personales debido a electrocución o si se realizan excavaciones inapropiadas.
- Se incluye una terminal a tierra (conector de cable de presión) en la caja de control que se encuentra dentro de la unidad para que se pueda conectar a un conductor de enlace de cobre sólido, mínimo del

no. No. 8.4 mm², entre ese punto y cualquier otro equipo de metal, tubería de agua de metal, cajas de metal para equipo eléctrico o un conducto a una distancia de 1,5 m o menos de la unidad, según sea necesario para cumplir las normas de la localidad.

- No active los controles del botón principal del audio/vídeo ni ningún otro dispositivo multimedia externo, como reproductores de CD o DVD mientras esté dentro del spa. Sí se permite y acepta activar equipamiento de audio/vídeo a través del panel de control del spa o por control inalámbrico.
- No conecte ningún componente auxiliar (por ejemplo, altavoces adicionales con cables, auriculares, componentes de sonido adicionales) al sistema de sonido, a menos que haya sido aprobado por **WATKINS WELLNESS**.
- No abra ni quite el panel de la puerta del spa para reparar usted mismo el componente de sonido, ya que esto pone al descubierto voltaje peligroso u otros riesgos de lesiones. Envíe todas sus solicitudes de servicio al personal de servicio cualificado.
- No conecte ninguna antena externa al sistema de sonido del spa, a menos que la instale un electricista con credenciales, de conformidad con el Códigos Nacional de Electricidad.

ADVERTENCIA

- Para disminuir el riesgo de descarga eléctrica, sustituya cualquier cable dañado inmediatamente. No hacerlo podría causar la muerte o graves lesiones personales por electrocución.
 - Compruebe siempre el dispositivo de corriente residual (RCD) antes de cada uso. Si el RCD no funciona correctamente, una pérdida de corriente a tierra indica la posibilidad de descarga eléctrica. Desconecte el spa de la red eléctrica hasta que se identifique y corrija la anomalía.
 - Para evitar peligros debidos a un reajuste inadvertido del termofusible, este aparato no debe recibir corriente mediante un dispositivo de conexión interno, como un temporizador, ni conectarse a un circuito que el aparato pueda conectar o desconectar regularmente
- NOTA:** no esperar 30 segundos antes de reiniciar el disyuntor puede hacer que el indicador de encendido del spa (en el panel de control) parpadee. Si esto sucede, repita el procedimiento de prueba del RCD.
- Su spa puede llevar un dispositivo de corriente residual (RCD) - con una tasa de fallo que no exceda los 30 mA en un subpanel eléctrico.
 - Instale el spa de manera que el compartimiento que contiene los componentes eléctricos tenga un desagüe adecuado.

PELIGRO: RIESGO DE DESCARGA ELÉCTRICA

- Instale a un mínimo de 1,5 m (5') de cualquier superficie metálica. El spa puede instalarse dentro de 1,5 m (5') de una superficie metálica si esta se encuentra permanentemente conectada a un conductor de cobre sólido de al menos 6 mm², conectado a su vez al conector de toma de tierra en la caja de terminales que se proporciona.
- No permita que haya ningún aparato eléctrico, externo o integrado, tales como luces, teléfonos, radios o televisores a 1,5 m (5') del spa. No mantener la distancia de seguridad podría causar la muerte, o graves daños personales, debido a una electrocución, en el caso de que el aparato eléctrico caiga dentro del spa.
- No deje ningún aparato eléctrico, como luces, teléfonos, radios o televisores, a 1,5 m (5') del spa. No mantener la distancia de seguridad podría causar la muerte, o graves daños personales, debido a una electrocución, en el caso de que el aparato eléctrico caiga dentro del spa.

QUÉ SE DEBE HACER:

- Asegúrese de que su spa esté conectado a la red eléctrica correctamente. Contrate los servicios de un electricista autorizado.
- Desconecte el spa de la fuente de energía antes de vaciarlo o de reparar cualquier componente eléctrico.

- Compruebe el RCD antes de cada uso.
- Reemplace los componentes de sonido solamente con componentes idénticos (si el spa está equipado con un componente de sonido).

QUÉ NO SE DEBE HACER:

- Utilizar el spa con la puerta del compartimiento del equipo quitada.
- Colocar los aparatos eléctricos a menos de 1,5 m (5') del spa.
- Utilizar un alargador para conectar el spa a la fuente de energía. El cable puede no estar conectado a tierra adecuadamente, lo que representaría un peligro de descarga eléctrica. El uso de un cable alargador podría provocar una caída del voltaje, causando sobrecalentamiento de la bomba de jets y daños en el motor.
- No intente abrir la caja de control eléctrica. En su interior no hay componentes reparables por el usuario.
- Deje abierta la puerta del compartimiento de sonido (si el spa está equipado con un compartimiento de sonido).

RIESGOS A EVITAR

PELIGRO - RIESGO DE LESIÓN

- Para reducir el riesgo de lesiones, NO quite los empalmes de succión (tuberías de alimentación del filtro) situados en el compartimiento del filtro.
- Los empalmes de succión se emparejan al flujo específico del agua que produce la bomba. Nunca reemplace los empalmes de succión por empalmes que tengan una capacidad menor de velocidad de flujo marcada en el accesorio de succión original.
- Existe el riesgo de resbalar y caer. Recuerde que las superficies mojadas pueden ser muy resbaladizas. Tenga cuidado al entrar y salir del spa.
- Nunca haga funcionar el spa si faltan los empalmes de succión o si están rotos.
- El spa no debe ser utilizado por personas con enfermedades contagiosas.
- Mantenga las prendas de vestir sueltas, el cabello largo y los artículos de joyería colgantes alejados de los jets giratorios o de cualquier otro componente móvil.

AUMENTO DE LOS EFECTOS SECUNDARIOS DE LAS MEDICINAS

- El consumo de drogas o alcohol podría causar que una persona quede inconsciente y se ahogue.
- Aquellas personas que tomen medicamentos deben consultar con un médico antes de utilizar cualquier spa; algunos medicamentos pueden provocar somnolencia al usuario, mientras que otros pueden afectar el ritmo cardíaco, la presión y la circulación sanguínea.
- Aquellas personas que toman medicamentos que puedan producir somnolencia, como los tranquilizantes, antiestamínicos o anticoagulantes, no deben utilizar el spa.

PROBLEMAS DE SALUD QUE PUEDEN VERSE AFECTADOS POR EL USO DEL SPA

- Las mujeres embarazadas deben consultar a un médico antes de utilizar el spa.
- Aquellas personas que sufren de obesidad o con un historial médico de enfermedades coronarias, presión sanguínea alta o baja, problemas del sistema circulatorio o diabetes deben consultar a un médico antes de utilizar el spa.

AGUA SUCIA

- Mantenga el agua limpia y desinfectada con los productos químicos adecuados. Los niveles recomendados para su spa **HOT SPRING** son:

Cloro libre disponible: 1,0-3,0 ppm	Alcalinidad total: 40-120 ppm
pH del agua: 7,2-7,8	Dureza de la cal: Estándar 75-150 ppm Sistema salino 25-75 ppm

- Consulte la sección de Mantenimiento y calidad del agua para obtener una información completa.

IMPORTANTE: conecte la bomba de jets durante al menos diez minutos después de agregar CUALQUIER químico para el agua en el compartimiento del filtro.

Limpie los cartuchos de filtración mensualmente para eliminar la suciedad y la acumulación de minerales que pueden afectar el rendimiento de los jets de hidromasaje, limitar el flujo o desconectar el termostato de límite máximo, lo que apagará el spa.

PARA EVITAR EL RIESGO DE HIPERTERMIA

La inmersión prolongada en agua caliente podría producir HIPERTERMIA, que es un trastorno peligroso que se da cuando la temperatura interna del cuerpo alcanza un nivel por encima del normal de 37 °C (98,6 °F). Los síntomas de la hipotermia incluyen la falta de conciencia del peligro inminente, incapacidad de percibir el calor, incapacidad de reconocer la necesidad de salir del spa, incapacidad física para salir del spa, daños fetales en mujeres embarazadas y pérdida del conocimiento que podría llevar al ahogamiento.

ADVERTENCIA

El consumo de alcohol, drogas o medicamentos puede aumentar en gran medida el riesgo de hipotermia mortal en bañeras de hidromasaje y spas.

PARA REDUCIR EL RIESGO DE LESIONES PERSONALES

- El agua del spa nunca debe superar los 40 °C (104 °F). Las temperaturas entre 38 °C y 40 °C (entre 100 °F y 104 °F) se consideran seguras para los adultos sanos. Se recomiendan temperaturas más bajas para un uso prolongado (más de diez minutos) y para los niños pequeños. El uso prolongado puede provocar hipotermia.
- Las mujeres embarazadas, o que sospechen que pueden estarlo, deben limitar la temperatura del agua del spa a 38 °C (100 °F). No hacerlo podría suponer daños graves para el bebé.
- No utilice el spa inmediatamente después de realizar ejercicio extenuante.

PARA EVITAR EL RIESGO DE QUEMADURAS EN LA PIEL

- Para reducir el riesgo de lesiones, antes de entrar al spa el usuario debe medir la temperatura del agua con un termómetro que funcione con precisión.
- Compruebe la temperatura del agua con su mano antes de entrar en el spa para asegurarse de que esté agradable.

SEÑAL DE SEGURIDAD

Cada **HOT SPRING** incluye un LETRERO DE SEGURIDAD dentro del paquete de usuario. El letrero es necesario como condición para el listado de productos y debe instalarse permanentemente en un lugar visible para los usuarios del spa. Para obtener SEÑALES DE SEGURIDAD adicionales, contacte con su distribuidor de **HOT SPRING** y solicite la pieza n.º 70798.

INSTRUCCIONES IMPORTANTES DEL SPA

El siguiente apartado contiene información importante sobre el spa; insistimos en la importancia de que la lea y la ponga en práctica.

QUÉ SE DEBE HACER:

- Utilice la cubierta y bloquéela cuando no se esté utilizando el spa, independientemente de si se encuentra vacío o lleno.
- Siga las recomendaciones de cuidado y mantenimiento del spa que se ofrecen en este manual.
- Utilice solamente accesorios autorizados y productos químicos y de limpieza recomendados para su spa.
- Proporcione el desagüe apropiado para evitar que el agua se desborde.

QUÉ NO SE DEBE HACER

- Dejar el spa **HOT SPRING** expuesto al sol sin agua o sin la cubierta puesta. La exposición directa a la luz del sol puede provocar daños en los materiales del casco.
- No ruede ni deslice el spa sobre los costados. Esto dañaría el revestimiento exterior.
- Elevar o arrastrar la cubierta tirando de las correas de cierre de la cubierta. Eleve y arrastre siempre la cubierta utilizando sus tiradores.
- No intente abrir la caja de control eléctrica. En su interior no hay componentes reparables. Si el propietario abre la caja de control, la garantía queda anulada. Si detecta algún problema de funcionamiento, siga atentamente los pasos descritos en la sección Solución de problemas. Si no es capaz de resolver el problema, consulte a su distribuidor autorizado **HOT SPRING**. Muchos problemas pueden ser fácilmente diagnosticados mediante una llamada al técnico de servicio autorizado.

CASCO DEL SPA

El spa **HOT SPRING** tiene un casco acrílico. Normalmente, las manchas y la suciedad no se adhieren al spa. Utilice un trapo suave para quitar la suciedad. La mayoría de los productos químicos del hogar son inofensivos para el casco del spa (consulte más abajo la información detallada sobre agentes de limpieza). Enjuague siempre con agua cualquier producto que haya utilizado para limpiar el casco del spa.

IMPORTANTE:

1. Los siguientes productos son los ÚNICOS de limpieza que pueden utilizarse para limpiar el casco de su spa **HOT SPRING: HOT SPRING Freshwater® Spa Shine** o **Soft Scrub®**. NO se recomienda utilizar alcohol ni ningún otro producto de limpieza doméstico, aparte de los ya mencionados para limpiar la superficie del casco del spa. NO utilice ningún producto de limpieza que contenga abrasivos o disolventes, ya que podrían dañar la superficie del casco del spa, específicamente: **Simple Green®**, **Windex®** o **Spa Mitt**. ¡NO UTILICE NUNCA PRODUCTOS QUÍMICOS FUERTES! Los daños en el casco provocados por la utilización de productos químicos agresivos no están cubiertos por la garantía. Enjuague siempre con agua cualquier producto que haya utilizado para limpiar el casco del spa.
2. El hierro y el cobre en el agua pueden manchar el casco del spa si se pone a funcionar sin comprobar. Pida a su distribuidor **HOT SPRING** un inhibidor de manchas y óxido para utilizarlo en caso de que el agua de spa tenga una alta concentración de minerales disueltos. **WATKINS WELLNESS** recomienda el inhibidor **FRESHWATER Stain & Scale Defense**.
3. Mantenga los productos de limpieza fuera del alcance de los niños y utilícelos con precaución.

GUARDE ESTAS INSTRUCCIONES

ARRANQUE

CARACTERÍSTICAS DEL SPA



1) **Panel de control de LCD estándar.** Se puede acceder al panel de control desde adentro o fuera del spa y está diseñado para la facilidad de uso.



2) El sistema **desviador** permite desviar el agua hacia diferentes combinaciones de surtidores simplemente girando la palanca.



3) La palanca **Air Control** le permite regular la cantidad de aire ideal para los jets Precision®.



4) La palanca de **Water feature** ajusta la cantidad de agua que fluye desde las cascadas de agua.



5) El jet **XL direccional** con boquilla direccional garantiza el máximo rendimiento.



6) El jet **XL de un solo giro** proporciona un gran flujo a través de una abertura giratoria creando un patrón de masaje único.



7) El jet **XL de dos giros** proporciona un gran flujo a través de dos aberturas giratorias equilibradas creando un patrón de masaje único.



8) El **jet direccional estándar** proporciona una fuerte corriente al agua, gracias a su boquilla direccional.



9) El **jet de un giro estándar**, con una abertura giratoria, proporciona un masaje único y potente.



10) El **jet de giro doble estándar**, proporciona un potente masaje pulsante gracias a sus dos aberturas giratorias equilibradas.



11) El jet **PRECISION** direccional proporciona un masaje terapéutico.



12) El jet giratorio **PRECISION** proporciona un masaje terapéutico.



13) Tapa del compartimento del sistema salino **FRESHWATER**



14) El **Raio®** es un sistema de puntos luminosos multicolor que proporciona luz dentro del spa.



15) La cascada de agua **Vidro®** añade calma a su experiencia de spa.



16) **Reposacabezas:** todos los spas vienen con uno o más reposacabezas.



17) **Los filtros del spa** proporcionan al spa agua de filtración (debajo de la tapa del filtro).



18) Este es el ajuste de **aspiración/desagüe del spa**. **NOTA:** el modelo STROBE utiliza un desagüe independiente situado en el fondo del spa.



19) Altavoz de 2,5 cm (1") (opcional).



20) Tapa de la carcasa del sistema de monitoreo inteligente **FRESHWATER**.

JETS PRECISION

Los jets Precisión son pequeños y producen un flujo preciso y angosto que masajea. Se han colocado en grupos para proporcionar un masaje suave y relajante.

JETS GIRATORIOS Y DIRECCIONALES

Estos jets ofrecen un buen masaje a los pies, la espalda y los hombros. Estos jets pueden proporcionar una corriente directa o dos patrones diferentes de masaje giratorio. Además, la velocidad de rotación se puede cambiar al girar la placa superficial para que salga el chorro al máximo o hasta cerrar el jet completamente. Para evitar daños a las tuberías y los componentes de su spa, no apague más de la mitad de estos jets al mismo tiempo.

CASCADA DE AGUA

Los spas **PRISM**, **PULSE**, **FLAIR** y **FLASH** vienen equipados con una cascada de agua Vidro®. Esta cascada de agua puede encenderse o apagarse cuando la bomba de dos velocidades está tanto en modo de baja velocidad (modo tranquilo) como en el de alta velocidad. Para un funcionamiento correcto, la maneral de encendido/apagado de la cascada de agua debe colocarse solo en posición de encendido completo.

Si la palanca no se encuentra en la posición de encendido completo cuando la bomba está en modo de alta velocidad, es probable que la cascada de agua proyecte agua a una distancia sustancialmente mayor en cuanto se abra la palanca de encendido/apagado. Esto no se considera como un funcionamiento apropiado. Si se produce este problema, apague la bomba, gire la palanca de la cascada de agua a la posición de encendido completo y vuelva a conectar la bomba.

Cuando no esté en uso, gire la maneral a la posición de apagado.

PRECAUCIÓN: un bloqueo parcial del flujo de agua en la entrada de la cascada de agua hará que el agua se proyecte a una mayor distancia en o sobre el spa.

LUZ DEL LOGOTIPO DE HOT SPRING

El logotipo de **HOT SPRING** de la parte frontal del spa se ilumina con múltiples colores. Dichos colores indican la temperatura y el estado conectado y listo para usar del spa, sin tener que abrir la cubierta para ver el panel de control.

Indicador de estado: todas las funciones del spa marchan correctamente si están en verde	Indicador de listo: en verde si el agua está preparada y se encuentra a 1°C (2°F) de la temperatura establecida
Consulte la guía de Solución de problemas de luz del logotipo para más información	
	Indicador de encendido: azul si está activado el suministro eléctrico en el spa

Indicador de preparado: el indicador VERDE se ilumina cuando la temperatura del agua del spa está a 1 °C (2 °F) de la temperatura establecida y se apaga cuando dicha temperatura se sale de estos límites. Si se aumenta o disminuye el nivel de temperatura del spa, el indicador de Ready se apagará hasta que la temperatura del agua alcance el límite aceptable para la nueva configuración de la temperatura. Un indicador ROJO intermitente significa que tal vez haya un problema con el sensor de temperatura (véase la sección Resolución de problemas luz del logotipo para obtener más información).

Indicador de encendido: el indicador AZUL está 'encendido' cuando el spa está correctamente conectado a la red eléctrica. También proporciona una función de diagnóstico; un indicador parpadeante ROJO indica que el termostato de su calentador ha saltado, lo que quiere decir que o bien el agua del spa está por encima de la temperatura aceptable o se ha producido

un fallo en el funcionamiento del spa (por ejemplo, una escasa circulación debida a filtros obstruidos). Si el indicador AZUL se encuentra 'desactivado' significa que hay un problema en la caja de control del spa o en el suministro de energía al spa (véase la sección Solución de problemas luz del logotipo para obtener más información).

Indicador de estado: se ilumina UN indicador VERDE cuando las funciones del spa marchan correctamente. Se ilumina UN indicador AMARILLO cuando una función del spa requiere su atención. UN indicador ROJO se ilumina y parpadea cuando hay un problema con las funciones del spa y se requiere su inmediata atención (véase la sección Solución de problemas luz del logotipo para más información).

INSTRUCCIONES PARA EL INICIO RÁPIDO 5

ANTES DE LLENAR SU SPA

Asegúrese que su spa ha sido instalado según todos los códigos locales, esto incluye la ubicación, los cimientos y la instalación eléctrica del spa. Léase el apartado de las instrucciones de instalación del manual.

QUÉ SE DEBE HACER:

- Saber qué sistema de tratamiento de agua va a usar y asegurarse de contar con los productos químicos necesarios. Leer todas las instrucciones que vienen con el sistema.
- Tenga disponible las tiritas de prueba de 5 vías **FRESHWATER**.
- Tenga disponible las tiritas de prueba de sal **FRESHWATER** si utiliza el sistema salino.
- Tenga disponible pH/Alkalinity Up & Down.
- Para saber la "dureza" de su agua, comuníquese con su distribuidor que le dará esta información. Véase Calidad y mantenimiento del agua para más información.
- **IMPORTANTE:** el spa puede llenarse con agua reblandecida, siempre y cuando se mantengan los parámetros de dureza de la cal (p. 2).
- Compre el prefiltro Clean Screen™ para eliminar los contaminantes no deseados del agua del grifo. Esto es recomendable pero no imprescindible.

QUÉ NO SE DEBE HACER:

- Conectar el spa hasta que esté lleno de agua. El encendido del spa activa automáticamente algunos componentes fundamentales, tales como los controles, el calentador, la bomba de circulación y otros sistemas. Si estos componentes se conectan a la red eléctrica antes del llenado del spa, se producirán daños que podrían dar lugar a la extinción de la garantía.
- Llenar el spa con agua caliente o fría con la temperatura del agua fría por debajo de 10° C (50° F) Esto podría activar el termostato de límite máximo haciendo que su spa deje de funcionar.

QUÉ NO SE DEBE HACER:

- Use su spa después de llenar antes de que todos los pasos mencionados abajo en PUESTA EN MARCHA se completen
- Añadir cloro si trata el spa con un desinfectante polihexametileno biguanido (biguanido, PHMB, por ejemplo: BaquaSpa®) desinfectante.

PUESTA EN MARCHA

Su spa **HOT SPRING** ha sido meticulosamente probado durante el proceso de fabricación para garantizar su fiabilidad y ofrecer la máxima satisfacción al cliente. Puede haber quedado una pequeña cantidad de agua en las tuberías después de las pruebas y, como resultado de ello, haber manchado el casco o el revestimiento exterior del spa antes de su entrega. Antes de llenar el spa, limpie su casco con un paño suave.

Lea y cumpla las siguientes instrucciones para garantizar una puesta en marcha o llenado satisfactorios.

1. CIERRE EL DESAGÜE Y LLENE EL SPA con agua a través del compartimiento del filtro. El nivel de agua del spa **HOT SPRING** debe mantenerse justo debajo de la parte inferior del reposacabezas.

2. DESPUÉS DE LLENAR EL SPA con agua y asegurar la puerta del compartimiento del equipo, ya puede conectar el spa.

3. PARA COMPROBAR EL FUNCIONAMIENTO DEL SISTEMA DE JETS y purgar cualquier aire restante del sistema de calentamiento:

Modelos **PULSE, FLAIR y FLASH:**

- Pulse una vez el botón del teclado **JETS**.
- Pulse el botón en pantalla **JET MAX** para poner a funcionar ambas bombas de jets a velocidad alta durante un minuto. Pulse el botón en pantalla **JETS OFF** para desconectar todos los jets.

BEAM Y STROBE Modelo:

- Pulse el botón físico de los jets para que la bomba del jet funcione a velocidad alta durante un minuto. Pulse el botón en pantalla **JETS OFF** para desconectar todos los jets.

MODELO PRISM:

- Pulse una vez el botón del teclado **JETS**.
- Pulse el botón en pantalla **JETS MAX** para conectar todos los jets y ponerlos a funcionar durante un minuto. Pulse el botón en pantalla al lado de cada jet # para desconectarlos.

Si los jets son débiles o presentan sacudidas, es señal de que el nivel de agua es bajo o de que los cartuchos del filtro están obstruidos.

IMPORTANTE: asegúrese de que la manecilla para controlar el flujo de aire (véase la imagen en la sección de características del spa) está abierta girando en sentido de las agujas del reloj hasta su tope. Los frentes de los jets combinados se pueden girar para cerrar totalmente el flujo de estos, dichos jets también deben estar abiertos.

4. UTILIZAR UNA TIRA DE PRUEBA Y LOS PRODUCTOS QUÍMICOS ADECUADOS para ajustar el nivel de alcalinidad total (TA) a 80 ppm, el de dureza del agua (CH) entre **75 y 150 ppm** y (si utiliza un sistema salino, entre **25 y 75 ppm**) y el pH del agua del spa entre 7,2 y 7,8. Estos procedimientos se detallan en la sección "Mantenimiento y calidad del agua".

IMPORTANTE: siempre vierta los productos químicos del agua del spa directamente en el compartimiento del filtro con la bomba de jets a velocidad alta durante un mínimo de diez minutos. Es importante ajustar, en primer lugar, el nivel de alcalinidad total, ya que un desequilibrio en el nivel de TA afectará a su capacidad para ajustar de modo correcto el pH e impedirá que los productos desinfectantes actúen con eficacia.

5. SUPERCLORINAR EL AGUA DEL SPA añadiendo 1½ cucharaditas de cloro (dicloro sódico) por cada 950 litros (250 galones) de agua al spa cuando esté en modo de limpieza.

Todos los spas **HOT SPRING** están equipados con un modo de limpieza. Al activarse el modo, la bomba de jets del primer sistema se enciende y funciona durante diez minutos (lo cual sirve para el mantenimiento al agua). Para activar el modo de limpieza, pulse en la pantalla de inicio el botón **LIMPIEZA** y encender la bomba de jets.

6. DURANTE EL PERIODO DE SUPERCLORINACIÓN, gire la(s) palanca(s) de **DESVÍO** pasando por ambas posiciones de operación, permitiendo así que el agua del spa circule (con los jets activados) durante periodos de tiempo similares. Los niveles de desvío de los spas **HOT SPRING** están diseñados para funcionar con diferentes jets en dos posiciones distintas.

7. FIJE EL CONTROL DE LA TEMPERATURA, el spa está preprogramado para llegar a 38° C (100°F) lo cual sucede normalmente entre 18 y 24 horas. Puede subir la temperatura del agua al:

- Pulsar el botón del teclado **OPCIONES** en el panel de control.
- Pulsar el botón en pantalla junto a **temperatura**.
- Pulsar el botón en pantalla al lado del botón **TEMP ▲** en el panel de control para subir la temperatura.
- Pulsar el botón en pantalla al lado del botón **TEMP ▼** en el panel de control para bajar la temperatura.

Coloque la cubierta en el spa y deje que la temperatura del agua se estabilice. Asegúrese de fijar correctamente la cubierta con sus cierres. Comprobar la temperatura del agua del spa de forma periódica. Cuando la temperatura del agua supere los 32 °C (90 °F), vaya al paso siguiente.

Para evitar cambios, puede bloquear el ajuste de temperatura deseada. Consulte la sección **Funcionamiento** para obtener más detalles.

8. ACTIVE EL CICLO DE LIMPIEZA tal y como se describe en el paso 5 para conectar el ciclo de **LIMPIEZA** y que el agua pase por el spa. Cuando el programa de limpieza haya acabado, compruebe el agua del spa en busca de residuos de cloro disponible liberado (FAC). Si el nivel de residuos está entre 1 y 3 ppm sobre las tiras de prueba (las puede encontrar entre el equipo de pruebas), continúe hasta el siguiente paso. Si el nivel de residuos no sobrepasa las 1 ppm, añada al agua del spa 1½ cucharaditas de cloro (dicloro sódico) por cada 950 litros (250 galones) de agua del spa. Vuelva a activar el ciclo de limpieza para que el agua del spa circule durante otros diez minutos.

9. GIRE LA(S) PALANCA(S) DE DESVÍO A LA POSICIÓN CONTRARIA. Active el ciclo de limpieza tal y como se describe en el paso 5. Compruebe el agua del spa en busca de residuos de cloro liberado disponible (FAC). Si el nivel de residuos está entre 1 y 3 ppm sobre las tiras de prueba (entre 1 - 3 ppm si utiliza el sistema salino), continúe con el siguiente paso. Si el nivel de residuos no sobrepasa las 1 ppm, añada al agua del spa 1½ cucharaditas de cloro (dicloro sódico) por cada 950 litros (250 galones) de agua del spa. Vuelva a activar el ciclo de limpieza para que el agua circule durante otros diez minutos. Repita este procedimiento hasta que todas las posiciones de funcionamiento de la(s) palanca(s) de desvío se hayan comprobado.

10. VUELVA A COMPROBAR que el nivel de alcalinidad total (TA) está a 80 ppm, el de dureza del agua (CH) **75 y 150 ppm** (entre **25 y 75 ppm** con un sistema salino) y el pH del agua del spa entre 7,2 y 7,8 utilizando una tira de prueba **FRESHWATER** de 5 vías. **IMPORTANTE:** asegúrese de ajustar en primer lugar el nivel de alcalinidad total, ya que un desequilibrio en estos niveles afectará a su capacidad para ajustar de modo correcto el pH e impedirá que los productos desinfectantes actúen con eficacia. **El spa estará listo para su uso cuando el agua haya circulado por cada una de las posiciones de funcionamiento de las palancas de desvío y el nivel de cloro permanezca estable entre 1 ppm y 3 ppm.**

11. ANALICE EL AGUA SEMANALMENTE O ANTES DE USAR EL SPA CADA VEZ

COMENZAR

COMPARTIMIENTO DEL EQUIPO

La siguiente ilustración solo es una referencia (su spa puede ser diferente). El compartimiento del equipo está situado detrás del panel frontal del spa debajo del panel de control.

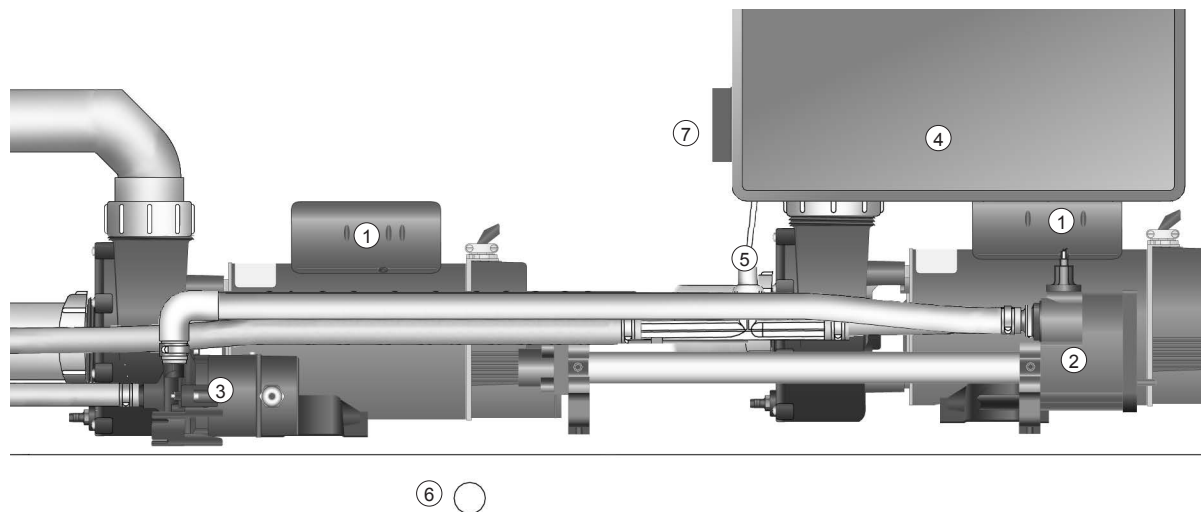

COMPARTIMIENTO DEL EQUIPO

- | | |
|--|---------------------------------|
| 1. Bomba de jets Wavemaster™ | 5. Inyector de ozono (opcional) |
| 2. Calentador No-Fault™ | 6. Desagüe |
| 3. BOMBA DE CIRCULACIÓN SILENT FLO 5000 | 7. Terminal de conexión |
| 4. Caja de control IQ 2020™ | |

CALIDAD Y MANTENIMIENTO DEL AGUA

INFORMACIÓN BÁSICA

Es importante tener agua limpia. El mantenimiento del agua es una de las tareas menos conocidas por parte del propietario del spa y, sin embargo, una de las más importantes. Su distribuidor puede ayudarle en el proceso de lograr y mantener agua perfecta en su spa, de acuerdo a las condiciones locales.

IMPORTANTE: la terminología del agua puede encontrarse al final de esta sección.

- **Lea y consulte siempre el manual del usuario** para obtener la información completa.
- **Haga una prueba del agua** con una tira de prueba una vez a la semana o cada vez que se utilice el spa.
- **Agregue los productos químicos** en pequeñas cantidades frecuentes para no sobredosificar el spa.
- **Use el spa solamente** cuando el nivel del cloro esté entre 1-3 ppm o añada manualmente tanto cloro como sea necesario.
- **Si utiliza un sistema salino o un sistema de monitoreo inteligente**, lea y consulte el manual de usuario adjunto por separado.
- **Es responsabilidad del propietario del spa** prevenir una cloración alta o baja.
- **Drene y rellene el agua** 3 - 4 veces por año dependiendo del uso del spa y cuántas personas lo utilicen.

IMPORTANTE: recuerde que deberá cambiar el agua cada tres o cuatro meses. El agua de spa que se mantiene con el sistema salino desinfectante puede durar mucho más tiempo, más de doce meses con el cuidado apropiado*. Consulte el manual de usuario para instrucciones más detalladas.

Consulte con su distribuidor **HOT SPRING** a fin de determinar si el agua de la región donde vive posee características particulares, tales como un alto contenido de metales o minerales, lo cual deberá indicarse.

Su programa dependerá del contenido de minerales del agua, la frecuencia con que utilice el spa y el número de personas que lo usen.

TABLA DE CALIDAD DEL AGUA

PARÁMETRO	OBJETIVO	MÍN - RANGO "OK" - MÁX
pH	7,4	7,2 - 7,8
ALCALINIDAD	80 ppm	40 ppm - 120 ppm
DUREZA	100 ppm	75 ppm - 150 ppm
DUREZA (SISTEMA SALINO)	50 ppm	25 ppm - 75 ppm
COLOR	2 ppm	1 ppm - 3 ppm

Mantener la calidad del agua y la limpieza de los filtros en su spa es su responsabilidad. Mantener el agua del spa equilibrado prolonga la vida de los componentes de spa y hará que el agua sea más cómoda. Su distribuidor puede ayudarle en el proceso de lograr y mantener el agua perfecta en su spa, de acuerdo a las condiciones locales. Su programa dependerá del contenido de minerales del agua, la frecuencia con que utilice el spa y el número de personas que lo usen. **WATKINS WELLNESS** ha desarrollado varios sistemas de cuidado del agua y productos para simplificar el cuidado del agua, los cuales están disponibles en los distribuidores **HOT SPRING** autorizados.

Sistema salino FreshWater	Tiritas de prueba de 5 vías FRESHWATER
Tiritas de prueba de sal FRESHWATER	Prefiltro CLEAN SCREEN
Sistema de monitoreo inteligente FRESHWATER	Eliminador de cal Vanishing Act™ del sistema de dosificación FRESHWATER

*Para más información visite: www.hotspring.com/save-water

SEGURIDAD QUÍMICA

Cuando utilice productos químicos, lea atentamente las etiquetas y siga sus instrucciones paso a paso. Si bien estos productos químicos le protegen a usted y a su spa cuando se usan correctamente, pueden resultar peligrosos si aparecen en altas concentraciones en el agua. Siga siempre las pautas que se indican a continuación:

- Deje que una persona responsable se encargue del manejo de las sustancias para el spa. Manténgalos fuera del alcance de los niños.
- Utilice exactamente las cantidades especificadas, nunca más. No sobredosifique su spa.
- Maneje todos los envases con cuidado. Guárdelos en un lugar fresco, seco y con buena ventilación.
- Cuando no vaya a utilizarlos, mantenga cerrados los envases de los productos químicos. Cierre adecuadamente los envases.
- No inhale vapores ni deje que los productos químicos entren en contacto con su piel, nariz o boca. Lávese las manos inmediatamente después de su uso.
- En caso de contacto accidental o ingestión, siga las instrucciones de primeros auxilios que encontrará en la etiqueta del producto. Llame a un médico lo antes posible. Si precisara asistencia médica, lleve con usted el envase del producto para poder identificar la sustancia.
- No permita que los productos químicos se derramen sobre las superficies o la jardinería de los alrededores. No utilice una aspiradora para limpiar los restos de productos químicos.
- No fume cerca de los productos químicos. Algunos gases son altamente inflamables.
- No almacene productos químicos en el interior del compartimiento del equipo.

CÓMO AÑADIR PRODUCTOS QUÍMICOS AL AGUA

IMPORTANTE: todos los productos químicos para el agua del spa, incluyendo el dicloro granulado, el monopersulfato, el incrementador o reductor de pH granulado, el incrementador granulado de alcalinidad total, el inhibidor líquido de manchas y óxido y el quitaespuma líquido deben añadirse siempre directamente al compartimiento del filtro, con la bomba de jets funcionando a su velocidad máxima, velocidad que debe mantener durante un mínimo de diez minutos.

Para administrar los productos químicos al agua del spa:

1. Retire la cubierta. Quite la cubierta del compartimiento del filtro y, con cuidado, déjela a un lado.
2. En su panel de control:
 - Pulse en la pantalla el botón LIMPIEZA para encender la bomba de jets.
3. Calcule cuidadosamente la cantidad recomendada de producto químico y viértalo lentamente en el compartimiento del filtro. Procure que los productos químicos no salpiquen sus manos u ojos ni la superficie del casco o gabinete del spa.
4. Vuelva a colocar la cubierta del compartimiento del filtro. Después de diez minutos, la bomba de jets se apagará automáticamente para completar el proceso. Cierre y asegure la cubierta.

⚠ PELIGRO: riesgo de ahogamiento: ¡nunca deje desatendido un spa abierto!

IMPORTANTE: tras administrar un tratamiento de sobrecloración o un choque sin cloro a su spa, deje la cubierta abierta durante un mínimo de 20 minutos para permitir que el gas oxidante pueda disiparse. Una alta concentración de gas oxidante atrapado a consecuencia del tratamiento de choque (no por la desinfección diaria), provocaría, a largo plazo, la decoloración o la degradación de la parte inferior de la cubierta. Este tipo de daños está considerado como abuso de productos químicos y no está cubierto por la garantía limitada.

FUNDAMENTOS DEL MANTENIMIENTO DEL AGUA

- **Prueba:** compruebe el agua semanalmente o cada vez que el spa se use con las tiras de prueba adecuadas **FRESHWATER** de 5 vías o mejor con el juego de prueba de reactivos líquido/pastilla según las instrucciones. Parámetros críticos: nivel de desinfectante, pH, dureza del agua (CH) y alcalinidad total (TA). Almacene el equipo de prueba en un lugar oscuro, fresco y seco para mantener la potencia.

- **Filtración del agua:** la filtración que se usa en los spas **HOT SPRING** mantiene el agua limpia al circular constantemente el desinfectante y eliminar residuos del spa. Inspeccione y limpie los filtros regularmente para obtener el mejor rendimiento

- **Control de equilibrio/pH de los productos químicos:** es importante ajustar los parámetros principales del agua (alcalinidad total, dureza del agua, pH) a los niveles recomendados para que estén estabilizados o equilibrados. Equilibre el agua cada vez que llene el spa con agua nueva y luego durante la vida útil del recipiente de agua. Mantener el agua en equilibrio previene los daños al conservar el pH a un nivel seguro y evita la formación del sarro de calcio en el equipo del spa. Un pH bajo puede dañar los componentes metálicos mientras un pH alto puede causar altos niveles de cal y la formación de sarro.

ALCALINIDAD DEL SPA AGUA (ZONA DE OXIDACIÓN)	8,2	AÑADIR pH REDUCTOR PARA BAJAR EL pH
	7,8	
ZONA DE COMODIDAD	7,6	IDEAL
	7,4	
ACIDEZ DEL SPA AGUA (ZONA CORROSIVA)	7,2	AÑADIR pH REDUCTOR PARA AUMENTAR pH
	6,8	
	pH	

Su distribuidor le proveerá una información detallada sobre la química del agua después de que su nuevo spa se llene por primera vez.

- Los siguientes tres componentes deben mantenerse equilibrados para evitar daños al spa. Equilibre los componentes en el orden que se presentan aquí, ya que cada uno le ayudará en el siguiente balance utilizando una cantidad mínima de productos químicos.

1. Dureza del agua (CH) – CH es la medida de la cantidad de cal disuelta en el agua. Unos niveles bajos pueden hacer que el agua sea corrosiva, mientras que unos niveles altos causan la formación de sarro en los componentes del spa. La medida recomendada de CH se encuentra entre **75 - 150 ppm**. Se recomienda una dureza entre **25 y 75 ppm** con el sistema salino. Si el nivel del CH es demasiado alto, bájelo con el descalcificador **VANISHING ACT** según las instrucciones. Una vez equilibrada, la medida de CH suele permanecer estable hasta que se agregue agua nueva. Hay que tener mucho cuidado añadir un ablandador de agua al spa para asegurarse de que el nivel de cal permanece equilibrado y evitar daños en el spa.

2. Alcalinidad total (TA) - TA es la medida de la capacidad del agua de resistir cambios en la capacidad del pH o del búfer. Una baja TA permite al pH fluctuar fácilmente. La medida recomendada de TA se encuentra entre **40 - 120 ppm**. Para aumentar la TA, use **FRESHWATER** pH/Alkalinity Up (carbonato de hidrógeno sódico). Para bajar la TA, use **FRESHWATER** pH/Alkalinity Down (bisulfato sódico). Una vez que la TA se equilibra, normalmente permanece estable hasta la próxima vez que se drene/recargue. Recomendamos que revise la medida del TA una vez al mes. Aumentar/bajar la TA puede causar a que la medida del pH fluctúe bastante. Ignore la medida del pH en la tirita de prueba mientras equilibre la TA.

3. pH - El pH es la medida de acidez y alcalinidad. Mantener el nivel de pH adecuado optimizará la eficacia de desinfectante, previniendo daños al spa y la incomodidad física para los usuarios del spa. Un pH bajo disipa el desinfectante, causa corrosión e irrita a los usuarios del spa. Un nivel pH alto neutraliza el desinfectante, favoreciendo sarro

y agua turbia. La medida recomendada del pH se encuentra entre **7,2 - 7,8**. Para bajar la TA, use **FRESHWATER** pH/Alkalinity Down (bisulfato sódico). Para aumentar el nivel del pH, use **FRESHWATER** pH/Alkalinity Up (carbonato sódico).

- **Condiciones del agua:** el agua con la que se llene los spas varía de lugar en lugar y de usuario en usuario, por lo tanto es importante consultar a su distribuidor para un programa apropiado.

- a. **VANISHING ACT:** los niveles altos de cal y algunos minerales pueden eliminarse del agua utilizando una sola vez **VANISHING ACT**. Unos niveles altos de cal pueden causar la formación de sarro en el equipo y el casco del spa.

- b. **CLEAN SCREEN** prefiltro: el prefiltro **CLEAN SCREEN** debe empelarse cada vez que se llene el spa o cuando se le añada agua para eliminar los contaminantes, especialmente el hierro, el cobre y el manganeso. Muchas fuentes de agua, incluyendo agua del pozo, contienen altas concentraciones de minerales que pueden manchar el casco y los plásticos.

- c. Control de manchas y sarro: para el agua con altos niveles de cal y minerales, tal vez sea necesario utilizar un líquido anti-sarro tal como Stain and Scale control. A medida que el agua del spa se evapora y se añade agua nueva, aumentará la cantidad de minerales disueltos, tales como cobre, hierro y manganeso. (Minimice la evaporación al mantener la cubierta puesta en el spa lo máximo posible). Un alto contenido de hierro o cobre en el agua pueda producir manchas verdes o marrones en el spa.

- d. Inhibidores de espuma: el jabón que pasa de los cuerpos de los usuarios y de los trajes de baño al spa puede hacer que el agua del spa produzca espuma cuando se usen los jets. Los niveles bajos de dureza de la cal (agua blanda) pueden aumentar la posibilidad de espuma. Aunque el ozono puede oxidar los residuos del jabón, tal vez sea necesario añadir inhibidores de espuma para suprimirla. Si hay un exceso de jabón en el agua, deberá cambiar el agua del spa.

- **Oxidantes:** el ozono y el monopersulfato (MPS) son oxidantes utilizados para evitar la acumulación de contaminantes, aumentar al máximo la eficacia de los productos desinfectantes, reducir la mezcla de cloro y mejorar la transparencia del agua. Se usan junto con los desinfectantes registrados en la EPA. El sistema de ozono de alto rendimiento **FRESHWATER** III utiliza una tecnología de descarga de corona para producir una alta concentración de ozono que se inyecta en el agua del spa las 24 horas del día. **FRESHWATER** es un oxidante sin cloro, monopersulfatado (MPS) y un producto químico granulado oxidante.

- **Desinfectantes:** mantener el nivel residuos recomendado de un desinfectante registrado con la EPA en todo momento disminuirá la aparición de bacterias y virus en el agua del spa. El cloro libre disponible (FAC) recomendado, que es la cantidad de desinfectante de cloro disponible, está en los **1 - 3 ppm**. Un FAC bajo puede hacer que bacterias y virus crezcan rápidamente en el agua tibia, y un FAC alto puede causar incomodidad en los ojos, los pulmones y la piel de los usuarios. Cada desinfectante tiene sus propias instrucciones en cuanto a la frecuencia y momento de añadirlo al agua del spa. Consulte a su distribuidor para que le recomiende y muestre cómo desinfectar su spa adecuadamente.

1. Sistema salino **FRESHWATER**

- b. Gránulos de cloro concentrado **FRESHWATER**

- c. Dicloro-s-triazinatrina de sodio (dicloro sódico o cloro)

- d. Cloro líquido (hipoclorito sódico)

- e. Concentrado de bromo (bromo granular de un solo paso)

- f. BaquaSpa® (consulte el manual de **BAQUASPA** para ver las instrucciones de uso de este producto).

IMPORTANTE: NO utilice tricloro, dimetilhidantoinato de bromo o cloro (BCDMH), ni ningún tipo de bromo o cloro comprimido, ácido o cualquier clase de desinfectante no recomendado por **WATKINS WELLNES**.

PROGRAMA DE MANTENIMIENTO DE AGUA DEL SPA HOT SPRING

LLENADO DEL SPA CON AGUA

Use el prefiltro **CLEAN SCREEN** que está diseñado para eliminar los elementos contaminantes no deseados, como el óxido, la suciedad, los detergentes y las algas del agua de llenado. También elimina los metales disueltos: cobre, hierro y manganeso. El prefiltro **CLEAN SCREEN** incluye un manual de instrucciones. Llene siempre el spa a través del compartimiento del filtro. No llene su spa utilizando agua de una piscina, ya que los productos químicos de piscina son muy diferentes de los que se usan en un spa y pueden dañarlo.

AÑADIR PRODUCTOS QUÍMICOS AL AGUA

Todos los productos químicos para el agua del spa, incluyendo el dicloro granulado, el monopersulfato, el aumentador o reductor de pH granulado, el aumentador granulado de alcalinidad total, el inhibidor líquido de manchas y óxido y el quitaespuma líquido deben añadirse siempre directamente al compartimiento del filtro, con la bomba de jets funcionando a su velocidad máxima, velocidad que debe mantener durante un mínimo de diez minutos sin la cubierta puesta. Use el botón/función de limpieza para asegurarse de que los productos químicos estén mezclados adecuadamente al agregarlos.

ELABORAR UNA RUTINA DE DESINFECCIÓN

Durante el primer mes de uso, compruebe diariamente los niveles de residuos desinfectantes para establecer un punto de partida de desinfectante necesaria versus uso del spa. El término desinfectante necesario se refiere a la cantidad necesaria de FAC para acomodar el número de usuarios y el tiempo que permanecen en el agua. Por ejemplo, dos personas usando el spa por veinte minutos todos los días crea una demanda regular de desinfectante que se usa para determinar cuanto desinfectante se debe agregar a fin de mantener el residuo adecuado. Si el uso aumenta drásticamente con invitados, la cantidad y frecuencia con la que habrá que utilizar los desinfectantes también aumentará correspondientemente.

REALIZAR SOBRECLOMINACIÓN/ TRATAMIENTO DE CHOQUE SIN CLORO

Su programa de desinfección elegido puede requerir una sobrecloración semanal o mensual de 1,5 cucharaditas dicloro/950 litros (250 galones) o de choque con 4 cucharaditas mps/955 litros (250 galones). Aumentar el cloro a 5 ppm durante 24-48 horas elimina el exceso de residuos y cloraminas del agua. El dicloro sódico es seis veces más fuerte que MPS y tal vez sea más adecuado para aquellos usuarios con un alto nivel de uso. Ponga a funcionar todos los jets y deje abierta la cubierta durante un mínimo de 20 minutos para permitir la ventilación del gas oxidante a fin de prevenir daños y decoloración de la tapa y reposacabezas después de administrar una sobrecloración o choque a su spa. Este tipo de daños está considerado como abuso de productos químicos y no está cubierto por la garantía limitada.

IMPORTANTE: no utilice el spa hasta que el nivel de cloro libre disponible descienda a menos de 3 ppm.

 **PELIGRO:** no deje nunca el spa abierto y sin vigilancia, especialmente si hay niños presentes

FRESHWATER IQ (OPCIONAL)

Este sistema combina tres innovaciones revolucionarias en una solución integrada:

1. El sistema salino **FRESHWATER** convierte la sal en cloro utilizando un cartucho de titanio desechable para mantener el agua de su spa fresca, clara y con una sensación natural.
2. **Sistema de monitorización inteligente FRESHWATER** comprueba automáticamente el agua cada hora y le ofrece una guía clara a través del panel de control táctil de su spa.
3. **EL SISTEMA DE DOSIFICACIÓN PRECISION DE FRESHWATER** suministra la cantidad exacta de pH Up, pH Down y eliminador de fosfatos cuando lo necesite, sin medir ni ensuciar, mediante cartuchos recargables incorporados perfectamente bajo la tapa del filtro.

PRODUCTOS ADICIONALES PARA EL CUIDADO DEL AGUA

- Prefiltro **CLEAN SCREEN**
- Gránulos de cloro concentrado **FRESHWATER**, dicloro sódico
- **FRESHWATER** es un oxidante sin cloro, monopersulfatado (MPS)
- Sistema de ozono de alto rendimiento **FRESHWATER III** (no compatible con el sistema de monitorización inteligente)
- Eliminador de cal **VANISHING ACT**

Es importante cumplir con los programas recomendados de mantenimiento y aplicación diseñados para cada producto. Si el spa se utiliza durante un periodo de tiempo prolongado, por ejemplo, toda una tarde, se tendrá que emplear una cantidad mayor de producto desinfectante.

CLORO MANUAL (DICLORO DE SODIO)

WATKINS WELLNESS recomienda el uso de gránulos concentrados de cloro **FRESHWATER** (dicloro de sodio) para desinfectar el agua. La razón por la que se prefiere el dicloro de sodio es porque es totalmente soluble, se disuelve con rapidez y tiene un pH casi neutro. El cloro libre disponible (FAC) recomendado, que es la cantidad de desinfectante de cloro disponible, es de 1 - 3 ppm

Si el nivel del FAC es muy bajo: aumentar el FAC agregando gránulos de dicloro sódico.

Si el nivel del FAC es muy alto: deje que pase el tiempo y el nivel del FAC caerá naturalmente a través del tiempo.

Si el spa huele a cloro: sobreclorinar o chocar el spa cloro FAC no tiene olor mientras el cloro gastado (cloraminas) tiene un fuerte olor a cloro que puede eliminarse chocando el agua.

ADVERTENCIA: Existen varias formas de cloro estabilizado disponibles para su uso en piscinas y spas. Es extremadamente importante que escoja una diseñada específicamente para su uso en spas. La utilización de un producto inadecuado, como el tricloro, que tiene un pH muy bajo (2,6) y se disuelve demasiado pronto en agua caliente, provoca unos niveles de cloro extremadamente elevados y **DAÑARÍA** el spa. El uso de bromo/cloro comprimido o cualquier desinfectante no aprobado **DAÑARÍA** su spa y no estaría cubierto específicamente bajo los términos de la garantía limitada.

INSTRUCCIONES DE VANISHING ACT



PRISM



PULSE



FLAIR



FLAIR DL



FLASH



BEAM



STROBE

Instrucciones de uso:

1. Una vez llenado el spa, mida el nivel de dureza del agua mediante una tira de prueba. Si la dureza es superior a **100 ppm**, utilice el descalcificador **VANISHING ACT** para ablandar el agua. **Nivel de dureza del agua sugerida: entre 75-150 ppm, (debe estar entre 25-75 ppm si se utiliza el sistema salino FRESHWATER para que funcione).**
2. Enjuague el descalcificador **VANISHING ACT** con agua corriente hasta que esta vuelva a estar limpia. Al echarse en el spa puede que el agua del spa se decolore un poco, lo cual puede solucionarse fácilmente con cloro.
3. Coloque el spa bocarriba para determinar qué empalme de aspiración del jet se conecta al descalcificador **VANISHING ACT** por encima. Use la circunferencia para determinar la ubicación.
 - a. Pulse el botón en pantalla OPCIONES en el panel de control.
 - Pulse el botón en pantalla junto a **Configuración**.
 - Pulse el botón en pantalla junto a **Más**
 - Pulse el botón en pantalla junto a **Agua blanda** para iniciar la bomba de jets a baja velocidad durante 6 horas.
 - Coloque el descalcificador **VANISHING ACT** firmemente en la boquilla de aspiración del jet en cuestión.
 - b. La prueba de dureza del agua del spa, una vez desconectados los jets, puede requerir unas 6 horas.

IMPORTANTE:

- **Asegúrese siempre de que el agua esté equilibrada y desinfectada utilizando un desinfectante aprobado por la EPA antes de entrar en el spa.**
- **Para obtener la máxima efectividad, asegúrese de que el descalcificador permanece en el empalme de succión mientras se está utilizando dicho descalcificador.**
- **El descalcificador no será necesario si la dureza de agua ya está en o por debajo del rango sugerido.**
- **Se necesitarán varios descalcificadores si la dureza inicial del agua está por encima de los 200 ppm.**

MANTENIMIENTO DEL OZONO (OPCIONAL)

Si salen pocas burbujas de ozono o no hay ninguna saliendo del escape del calentador (inyector de ozono tapado) o sin ozono, limpie el inyector:

1. Vierta medio litro (16 onzas) de vinagre blanco en una taza o un balde.
2. Con cuidado, afloje la tubería larga conectada a la parte inferior del ozonizador, ubicado en el compartimiento de equipo.
⚠ PELIGRO: coloque el extremo del tubo dentro del vinagre, asegurándose de que el extremo descansa sobre el fondo del recipiente.
3. Conecte el spa hasta que el medio litro (16 onzas) de vinagre haya desaparecido. Esto debe permitir que el vinagre llegue hasta el inyector y elimine el bloqueo.
4. Vuelva a colocar el tubo al fondo del ozonador.

Los daños debidos a la química del agua no se cubren bajo la garantía. Los niveles químicos y la calidad del agua del spa están bajo su control directo. Con el mantenimiento básico adecuado, el spa le proporcionará muchos años de relajación en agua caliente. Si no sabe con certeza si puede utilizar o no un determinado producto químico en el spa, consulte a su distribuidor autorizado o a **WATKINS WELLNES**. NO se puede utilizar ozono con el sistema de monitoreo inteligente.

QUÉ SE DEBE HACER:

- Vierta lentamente todos los productos químicos en el compartimiento del filtro con la bomba de jets en funcionamiento durante diez minutos.
- Preste especial atención si emplea bicarbonato sódico para limpiar tanto el interior como el exterior de las superficies de plástico.

IMPORTANTE: WATKINS WELLNES NO recomienda el uso de ningún distribuidor automático flotante de sustancias químicas. Los daños en el casco del spa o en los componentes causados por un dispensador de productos químicos flotante no están cubiertos por los términos de la garantía limitada. Los distribuidores automáticos flotantes pueden atascarse en una sola zona y causar una desinfección excesiva o soltar grandes porciones de desinfectante que pueden quemar químicamente el casco y la tapa rápidamente.

QUÉ NO SE DEBE HACER:

- Utilizar desinfectantes comprimidos.
- Utilizar un sistema de desinfección de tipo flotante como solución de bajo o nulo mantenimiento para el programa de mantenimiento del spa.
- Emplear un desinfectante que no esté diseñado para los spas.
- Utilizar ácido (muriático) de piscinas para bajar el nivel de pH.
- Esparcir o espolvorear productos químicos sobre la superficie del agua. Este método podría provocar ampollas sobre la superficie del spa (abuso químico).

INSTRUCCIONES DE MANTENIMIENTO DEL AGUA DURANTE LAS VACACIONES

Si planea pasar algún tiempo fuera de su casa, siga las siguientes instrucciones para asegurar el mantenimiento de la calidad del agua de su spa.

PERIODOS CORTOS DE TIEMPO (3 - 5 DÍAS):

1. Ajuste el nivel del pH siguiendo las instrucciones que encontrará en la sección de Mantenimiento de la calidad del agua.
2. Desinfecte el agua siguiendo los procedimientos de choque también listados en la sección de Calidad y mantenimiento del agua.
3. Bloquee la cubierta utilizando sus cierres.
4. A su vuelta desinfecte el agua siguiendo los tratamientos de choque y equilibre el nivel de pH.
5. Si está instalado el sistema salino, consulte en la sección de sugerencias, vacaciones o uso limitado en el manual de usuario del sistema salino.

PERIODOS DE TIEMPO LARGOS (5-4 DÍAS):

Antes de irse:

1. Como mínimo, un día antes de irse, fije la temperatura en su nivel más bajo. Esta configuración debe mostrar una temperatura del agua aproximada de 26 °C (80 °F).

IMPORTANTE: los agentes oxidantes del agua del spa, tal como el dicloro sódico (cloro), mantienen su nivel de efectividad bastante más tiempo en agua tibia 26 °C (80 °F) que en agua caliente 38 °C a 40 °C (101 °F a 104 °F).

2. Ajuste el nivel de pH según convenga. Desinfecte el agua empleando los tratamientos de choque.

A su vuelta:

3. Desinfecte el agua empleando los tratamientos de choque. Vuelva a fijar la temperatura a su nivel original. El agua del spa será apta para su uso una vez que el nivel de residuos de cloro liberado disponible haya descendido por debajo de las 3 ppm.

IMPORTANTE: si no piensa utilizar su spa durante un periodo de tiempo prolongado (más de 14 días) y no dispone de servicio de mantenimiento exterior (o un vecino) para ayudarle con el mantenimiento del agua, se recomienda el vaciado o acondicionamiento para el invierno del spa. Los spas equipados con nuestro sistema de ozono **FRESHWATER III** pueden prolongar este periodo hasta 4 semanas. No obstante, el sistema de ozono **FRESHWATER III** no le protege contra posibles daños a consecuencia de la congelación.

MANTENIMIENTO ADICIONAL DEL AGUA

Una desinfección adecuada del agua y un equilibrio mineral (control del pH) son fundamentales para conseguir un programa de mantenimiento completo del agua del spa. Estos son otros tres aditivos de uso común para el agua que se puede utilizar:

Inhibidores de acumulación de minerales

A medida que el agua del spa se evapora y se añade agua nueva, aumentará la cantidad de minerales disueltos. (Evite la evaporación manteniendo la cubierta sobre el spa siempre que sea posible). El agua del spa puede acabar endureciéndose (nivel de dureza del agua demasiado alto) lo suficiente como para dañar el calentador al calcificarse su superficie. Puede evitarse con un control adecuado del pH.

La acumulación normal de jabón requerirá la sustitución regular del agua del spa para que las acumulaciones de minerales no representen ningún problema.

Ocasionalmente, unos niveles altos de hierro o cobre pueden provocar manchas verdes o marrones en la superficie del spa. Un inhibidor de manchas y óxido puede ayudar a reducir la presencia de dichos metales.

IMPORTANTE: el agua de pozo puede contener una alta concentración de minerales. La utilización de un filtro de agua con poros extra finos y de bajo volumen de agua (como el prefiltro **CLEAN SCREEN**) ayudará a retirar la mayoría de las partículas de mayor tamaño durante el llenado del spa. Puede adquirir estos prefiltros en su distribuidor local de spas **HOT SPRING**.

Inhibidores de espuma

El agua del spa necesita cambiarse debido a la acumulación de jabón en el agua. Habitualmente, el jabón provoca la presencia de espuma en el agua del spa cuando se utilizan los jets. El jabón que llega al agua del spa tiene dos orígenes: el cuerpo de los usuarios que retiene los residuos de jabón tras ducharse y las prendas de baño que retienen jabón tras lavarse.

Los inhibidores de espuma pueden suprimir la espuma, pero no eliminar el jabón del agua. Es muy difícil quitar el jabón del agua porque no puede oxidarse mediante la acción de productos químicos en el spa. Tan solo el ozono puede oxidar el jabón.

Tras un periodo de tiempo, el jabón se acumulará en el agua, lo que provocará una sensación de suciedad en la piel del usuario. Cuando esto suceda, ha llegado el momento de vaciar y volver a llenar el spa. Dependiendo de la cantidad de jabón, el agua podría durar aproximadamente cuatro meses antes de que sea necesario drenarlo.

TERMINOLOGÍA DEL AGUA

Los siguientes términos químicos se utilizan en esta sección de Calidad y mantenimiento del agua. La comprensión de sus significados le ayudará a entender mejor el proceso de mantenimiento del agua.

Bromaminas: compuestos formados cuando el bromo se mezcla con el nitrógeno del aceite, orina, sudor, etc. A diferencia de la cloramina, los bromaminas no desprenden ningún olor y son unos desinfectantes eficaces.

Bromo: producto desinfectante halógeno (de la misma familia química que el cloro). El bromo se utiliza habitualmente en forma granular, de varilla o de tableta. NO se puede utilizar bromo con el sistema de monitoreo inteligente.

Dureza del agua: la cantidad de cal disuelta en el agua del spa. Esto debe estar entre **75 - 150 ppm** (sistema salino: entre **25 - 75 ppm**). Los altos niveles de cal ocasionan que el agua se ponga turbia y que aparezca óxido. Unos niveles bajos pueden provocar daños en el equipo del spa.

Cloramina: compuesto que se forma al mezclar cloro con el nitrógeno del aceite, orina, sudor, etc. Las cloraminas puede provocar irritación en los ojos además de tener un fuerte olor. A diferencia de los bromaminas, la cloramina es un producto desinfectante más débil y lento.

Cloro: eficaz producto químico desinfectante para spas. **WATKINS WELLNESS** recomienda la utilización de cloro granulado del tipo dicloro sódico. Se prefiere este tipo porque es totalmente soluble y tiene un pH casi neutro.

Residuos de cloro (o bromo): es la cantidad de cloro o de bromo que queda en el agua después de haber satisfecho la demanda de cloro o bromo. Estos residuos son, por lo tanto, la cantidad de desinfectante disponible químicamente para matar bacterias, virus y algas.

Corrosión: deterioro gradual de las partes metálicas y plásticas del spa, normalmente provocado por la acción de los productos químicos. Generalmente la corrosión se produce por un pH bajo o agua con niveles de TA, CH, pH o desinfectante que están fuera de los límites recomendados.

Halógeno: cualquiera de estos cinco elementos: flúor, cloro, bromo, yodo y astatino.

Ácido nítrico: formulación del ácido nítrico, un producto químico altamente corrosivo, es un subproducto del proceso de generación de ozono. El ácido nítrico se produce en pequeñas cantidades y se disuelve rápidamente en la corriente del agua con ozono.

Oxidante: la utilización de un producto químico oxidante evita la acumulación de contaminantes, aumenta al máximo la eficacia de los productos desinfectantes, reduce la mezcla de cloro y mejora la transparencia del agua. Véase MPS y ozono.

Ozono: el ozono es un poderoso agente oxidante producido de forma natural y también artificialmente por el hombre. El ozono no produce subproductos, oxida la cloramina y no altera el pH del agua. NO se puede utilizar ozono con el sistema de monitoreo inteligente.

pH: la medida de acidez y alcalinidad del agua. El nivel recomendado de pH del agua del spa está entre 7,2 y 7,8. Por debajo de 7,0 (considerado neutro), el agua del spa es demasiado ácida y podría dañar el sistema de calefacción. Por encima de 7,8, el agua es demasiado alcalina y podría provocar agua turbia y la formación de óxido en el casco y en el calentador.

ppm: es la abreviatura de "partes por millón", la medida estándar de concentración de productos químicos en el agua. Idéntica a mg/l (miligramos por litro).

Reactivo: material químico en forma líquida, en polvo o en tabletas utilizado para el análisis químico del agua.

Productos desinfectantes: los productos desinfectantes se añaden al agua y mantienen los residuos recomendados para proteger a los usuarios frente a aquellos organismos patógenos que pueden provocar enfermedades e infecciones.

Óxido: acumulaciones de calcio que pueden cubrir las superficies del spa, los calentadores y las tuberías, así como obstruir los filtros. Normalmente, la oxidación está provocada por la acumulación de mineral en combinación con un pH alto. Además, el óxido se forma más rápidamente cuanto más alta sea la temperatura del agua.

Supercloración: también conocida como "tratamiento de choque". La supercloración es un proceso por el que se añaden al agua grandes dosis de desinfectante de rápida disolución (se recomienda el uso de "dicloro") para oxidar aquellos restos orgánicos no filtrables y para eliminar la cloramina y los bromaminas.

Alcalinidad total: la cantidad de bicarbonatos, carbonatos e hidróxidos presentes en el agua del spa. Es importante mantener un nivel de alcalinidad total adecuado para controlar el pH. Si el nivel de TA es demasiado alto, el pH será difícil de regular. Si el nivel de TA es demasiado bajo, será difícil mantener el pH en el nivel adecuado. Los márgenes deseados de TA en el agua van de 40 a 120 ppm.

PANEL DE CONTROL LCD ESTÁNDAR

El panel de control proporciona una rápida comprobación visual del estado del spa y permite al usuario ajustar la temperatura, activar los jets y las luces, bloquear la temperatura y/o las funciones del spa. Otras funciones opcionales también podrían estar disponibles según el equipo de accesorios del modelo del spa y los accesorios que se haya instalado en el mismo. El panel de control tiene ocho botones.

BOTONES DUROS

Los cuatro botones exteriores rotulados se denominan "botones duros". Dichos botones son fijos y sus funciones no cambian.

JETS: si el indicador de luz de la bomba de jets está apagado y se pulsa el Botón del teclado JETS, se activa la primera función de la bomba de jets y la pantalla del panel de control avanza al menú Jets.

Si el indicador de luz de la bomba de jets está encendido y pulsa el botón del teclado JETS mientras se encuentra en cualquier pantalla que no sea el menú Jets, la función de la bomba de jets no cambia, solamente cambia la pantalla del panel principal al menú Jets.

LUCES - Si las luces están apagadas, pulse el botón del teclado LUCES desde cualquier pantalla para encender las luces bajo agua (solamente) y visualizar el menú Iluminación submarina. Si se pulsa el botón del teclado LIGHTS en el menú de Iluminación Submarina con las luces bajo agua encendidas, se hará un ciclo de intensidad en las luces bajo agua. Si las luces bajo agua están encendidas, la primera pulsación del botón del teclado LIGHTS no cambia el ajuste de las luces, sino que abre el menú Iluminación Submarina.

OPCIONES: abra la pantalla Opciones para obtener acceso a los menús Temperatura y Configuración.

VOLVER: vuelva un menú hacia atrás.



BOTONES EN PANTALLA

Los cuatro botones interiores se denominan "botones en pantalla". Si se pulsa un botón en pantalla, se activa la función en el panel de control más cercana al botón. La pantalla del panel de control le indica que ha pulsado un botón y que se ha realizado la función seleccionada. Tras un lapso de inactividad (45 segundos), la pantalla regresa a la pantalla de inicio donde permanece durante varios minutos antes de ponerse en el modo inactivo. Pulsando cualquier botón despertará una pantalla inactiva.

ICONOS INDICADORES

El indicador de iconos solo puede verse en la pantalla de inicio. Están visibles mientras la función de iconos esté activa.

READY **Indicador de READY (listo):** el indicador READY I se iluminará cuando la temperatura del agua del spa esté a menos 2°F (1°C) de la temperatura fijada y se apagará cuando la temperatura esté fuera de esos límites. Si se aumenta o disminuye el nivel de temperatura del spa, el icono de indicador de READY se apagará hasta que la temperatura del spa alcance el límite aceptable para la nueva temperatura fijada. Un indicador LISTO intermitente significa que tal vez haya un problema con el sensor de temperatura (véase la sección Resolución de problemas para obtener más información).

Indicador de luz del spa: el icono de indicador de luz del Spa se ilumina cuando se enciende cualquier luz en el spa. El indicador se enciende de forma continua mientras cualquier luz del spa esté activada. La luz del indicador del spa parpadea si el botón de color está activado.

Indicador de bloqueo del spa o de la temperatura: el icono de indicador de bloqueo del spa o de la temperatura se enciende cuando el bloqueo del spa, el bloqueo de la temperatura o ambos se ha activado. El indicador de bloqueo no parpadea.

Indicador de la bomba de jets: el indicador de la bomba de jets se ilumina siempre que se enciende la misma. El indicador de la bomba de jets destella siempre que el spa se encuentre en el ciclo de limpieza de diez minutos.

Indicador de mantenimiento del agua: el indicador de mantenimiento del agua se enciende siempre que se detecte un dispositivo de mantenimiento del agua en el sistema y dicho sistema esté funcionando de forma debida. El icono parpadea si el sistema de mantenimiento del agua precisa atención.

POWER **INDICADOR de encendido:** el indicador de ENCENDIDO se muestra cuando el spa está convenientemente conectado a la red eléctrica. También proporciona una función de diagnóstico; un indicador de encendido parpadeante indica que el termostato de su calentador ha saltado, lo que quiere decir que o bien el agua del spa está por encima de la temperatura aceptable o se ha producido un fallo en el funcionamiento del spa (por ejemplo, una escasa circulación debida a filtros obstruidos). Si el icono del indicador de encendido se encuentra 'desactivado' significa que hay un problema en la caja de control del spa o en el suministro de energía al spa (véase la sección Solución de problemas para obtener más información).

PANTALLA DE OPCIONES

La pantalla de opciones es una pantalla intermedia que le lleva a varias configuraciones opcionales.

Pulse el botón del teclado OPCIONES en el panel de control principal para ver la pantalla Opciones.

Pulse el botón en pantalla junto a las descripciones para acceder a la pantalla de descripciones.

IMPORTANTE: el audio y el sistema de monitoreo inteligente o el sistema salino FRESHWATER solo se visualizarán en la pantalla de Opciones si su spa está equipado con estas funciones.



Con sistema de monitoreo inteligente FRESHWATER



SOLO con sistema salino FRESHWATER

PANTALLA DE INICIO



La temperatura que se muestra en el centro de la pantalla de inicio es la temperatura actual del agua del spa. Si el icono del indicador LISTO se enciende sin parpadear en la pantalla, entonces la temperatura real del spa se encuentra en un margen de 1 °C (2°F) de la temperatura establecida. Las funciones del botón en pantalla de la esquina son las siguientes:

MEMORIA

Esta característica recupera el último ajuste activo para los jets y las luces que había antes de pulsar el botón All Off (apagar todo).

IMPORTANTE: si la bomba de jets no funciona, asegúrese de que el BLOQUEO DEL SPA está desactivado. El BLOQUEO DEL SPA desactiva los controles del panel de control.

APAGAR TODO

Esta función apaga inmediatamente todos los jets y las luces, al mismo tiempo que guarda la última configuración activa de los jets y las luces.

AUDIO (OPCIONAL)

Si usted compró accesorios de música o TV con su spa, esta característica le llevará al menú audio.

LIMPIEZA

En su función de práctico temporizador para el mantenimiento del agua, activa la bomba de jets a su máxima velocidad durante un periodo de diez minutos. El icono Jet (surtidor) parpadea (en la pantalla de inicio) para indicar que la bomba de jets se encuentra activada y en el ciclo de limpieza. A continuación, ya puede verter en el compartimiento del filtro la cantidad adecuada de productos químicos para el agua del spa. La bomba de jets y el indicador de limpieza se apagarán automáticamente después de diez minutos.

IMPORTANTE: algunas de las funciones de los botones en pantalla solamente se muestran si se ha instalado el accesorio.

CONTROL DE TEMPERATURA

El rango de temperatura ajustado va de 26 °C a 40 °C (80 °F a 104 °F). Es posible que la temperatura del agua del spa se eleve ligeramente según el uso del spa, las condiciones del mismo o la temperatura exterior.

La temperatura del agua del spa se establece por defecto a 38 °C (100 °F)



la primera vez que se enchufa. Esta es la configuración programada de fábrica. Después de instalar y utilizar el spa, el último valor de temperatura ajustado por el usuario quedará guardado en la memoria. Si desconecta el spa del suministro eléctrico, cuando se vuelva a conectar volverá automáticamente a la última temperatura establecida.

Para ver la temperatura establecida del spa:

- Pulse el botón del teclado OPCIONES en el panel de control.
- Pulse el botón en pantalla junto a **Temperatura**. La pantalla de configuración de la temperatura se mostrará. Esta pantalla vuelve

automáticamente a la pantalla de inicio después de 45 segundos de inactividad.

Para aumentar la temperatura establecida del agua del spa:

- Pulse el botón en pantalla junto a ▲. Cada vez que se presione el botón, la pantalla de la temperatura de configuración aumentará en 0,5 °C (1°F). Si se mantiene el botón presionado, la pantalla de la temperatura de configuración aumentará en 0,5 °C (1°F) cada medio segundo.

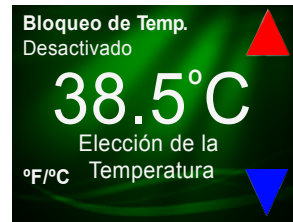

Para disminuir la temperatura establecida del agua del spa:

- Pulse el botón en pantalla junto a ▼. Cada vez que se pulse este botón, la pantalla de temperatura de configuración disminuirá en 0,5 °C (1°F). Si se mantiene pulsado el botón, la pantalla de temperatura de configuración disminuirá en 0,5 °C (1°F) cada medio segundo.

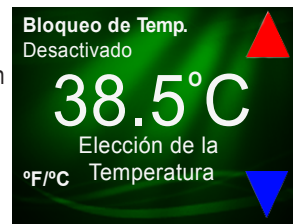

Si el valor de la temperatura establecida no cambia, compruebe si las funciones de TEMP LOCK (BLOQUEO DE TEMPERATURA) o SPA LOCK (BLOQUEO DEL SPA) están activadas. Si alguna de estas características se encuentra activada, el control de temperatura no podrá utilizarse.

La temperatura se puede mostrar en Fahrenheit o Celsius. Pulse el botón de pantalla junto al °F/°C para escoger el uno o el otro.

CARACTERÍSTICAS DE BLOQUEO

Las dos características de bloqueo, bloqueo de temperatura y bloqueo del spa, se activan en el panel de control. Una vez activado, el bloqueo permanecerá activo hasta que vuelva a pulsarse la combinación específica de botones para desactivar el bloqueo. Aunque la potencia del spa se desconecte momentáneamente, el bloque permanecerá activo.

BLOQUEO DE TEMPERATURA

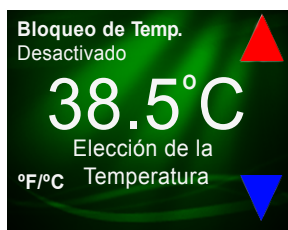

Mientras está activo, el bloqueo de temperatura evita un cambio en la configuración de la temperatura deseada del agua. Las funciones restantes en el panel de control funcionarán con toda normalidad mientras el bloqueo de temperatura esté "ENCENDIDO". Esta característica evita que otro cambie las configuraciones deseadas del dueño.

Para activar el bloqueo de temperatura:

- Pulse el botón del teclado OPCIONES en el panel de control.
 - Pulse el botón en pantalla junto a **Temperatura** para avanzar a la siguiente pantalla.
 - Pulse el botón en pantalla junto a **Cierre Temperatura apagado** para cambiar la pantalla a **Cierre Temperatura encendido**.
- IMPORTANTE:** el icono de Bloqueo de temperatura/Bloqueo del spa se muestra en la pantalla de inicio durante la función de bloqueo de la temperatura.

Para desactivar el bloqueo de temperatura:

- Pulse el botón del teclado OPCIONES en el panel de control.
- Pulse el botón en pantalla próximo al **bloqueo de temperatura**.
- Pulse el botón en pantalla junto a **Bloqueo de temperatura encendido** para cambiar la pantalla a **Bloqueo de temperatura apagado** para desconectar el bloqueo de la temperatura y el icono.

CONFIGURACIÓN

En la pantalla de configuración podrá ajustar el reloj del spa, ver información interna sobre su spa, cambiar a °F o °C, cambiar el brillo de la pantalla y del idioma, y bloquear las funciones de la pantalla del spa.

Pulse el botón del teclado OPCIONES en el panel de control principal para ver la pantalla Opciones.

Pulse el botón en pantalla **Configuración** para acceder a la pantalla Configuración.

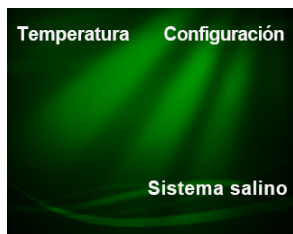

BLOQUEO DEL SPA



Al activarse, la función del bloqueo del spa deshabilita todas las funciones en los paneles de control. Evita que los demás alteren las configuraciones de los jets, las luces y la temperatura en su spa. El panel de control no responde a ninguno de los botones duros ni en pantalla al pulsarse en el modo de bloqueo del spa.

Para activar el bloqueo del spa:

- Pulse el botón del teclado OPCIONES.
- Pulse el botón en pantalla junto a **Configuración**.
- Pulse el botón en pantalla junto a **bloqueo del spa apagado**.

IMPORTANTE: el icono del bloqueo de temperatura/spa se mostrará mientras las pantallas estén bloqueadas.

Para desactivar el Bloqueo del spa:

- Pulse y mantenga pulsado el botón del teclado OPTIONS y el botón del teclado LIGHTS al mismo tiempo durante 3 segundos. Se apagará el icono del bloqueo del spa.

IMPORTANTE: se puede activar la función del bloqueo del spa aun cuando el bloqueo de temperatura ya esté activado. No tiene que apagar el Bloqueo de temperatura para encender la función del Bloqueo del spa. Si el bloqueo de temperatura ya estaba encendido cuando usted active Spa Lock, permanecerá encendido cuando apague el bloqueo del spa.

ILUMINACIÓN DE BRILLO DE PANTALLA/LOGOTIPO

Si desea cambiar el brillo de la pantalla del panel de control:

- Pulse el botón del teclado OPCIONES en el panel de control.
- Pulse el botón en pantalla junto a **Configuración**.
- Pulse el botón en pantalla junto a **brillo** para disminuir el brillo de la pantalla de 7 a 1.

IMPORTANTE: pulse el botón en pantalla **Brillo**, cuando esté en el número 1 aumentará el brillo de la pantalla a 7.



Si desea cambiar el brillo de la iluminación de la pantalla:

- Pulse y mantenga el botón en pantalla **Brillo** durante 5 segundos hasta que la pantalla Configuración de brillo de iluminación de logotipo sea visible.
- Pulse el botón en pantalla **Brillo** para cambiar el brillo de iluminación del logotipo.
- Pulse el botón del teclado VOLVER (abajo a la derecha) para regresar a la pantalla de brillo.

MODO AHORRO ENERGÍA

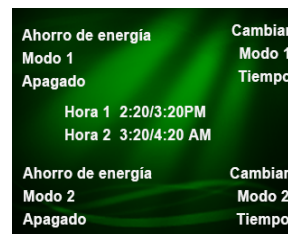

Este modo le permite ahorrar energía apagando la calefacción en dos momentos predeterminados del día durante un máximo de 6 horas en cada configuración.

Para entrar en el modo de ahorro de energía:

- Pulse el botón del teclado OPCIONES.
- Pulse el botón en pantalla junto a **Configuración**.
- Pulse el botón en pantalla junto a **Modo ahorro energía**

En esta pantalla puede activar o desactivar el Modo 1 o EL Modo 2 pulsando la tecla de función situada junto a la descripción. **NOTA:** si el modo está activado, no se puede cambiar el modo tiempo.

- Pulse la tecla de función situada junto a Cambiar hora modo 1 para ajustar la hora de inicio del modo de ahorro de energía 1.
- Pulse el botón en pantalla junto a ▲ para incrementar la hora o pulse el botón en pantalla junto a ▼ para disminuir la hora.
- Pulse el botón situado junto a **Formato de hora** (si su reloj está ajustado al modo de 12 horas) para seleccionar AM o PM.

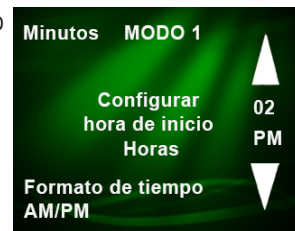

Pulse el botón en pantalla junto a **Min.** para volver a la pantalla Minutos.

NOTA: deberá pasar a la siguiente pantalla para poder guardar la hora.

- Pulse el botón en pantalla junto a ▲ para incrementar los minutos o pulse el botón en pantalla junto a ▼ para disminuir los minutos.
- Pulse el botón en pantalla junto a **Hrs** para volver a la pantalla Hora.

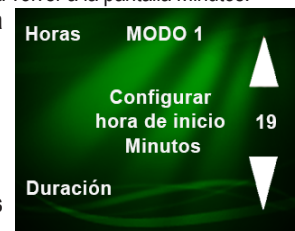

Pulse el botón en pantalla junto a **Duración** para configurar las horas que desea que esté funcione el modo ahorro de energía.

- Pulse el botón en pantalla junto a ▲ para incrementar la duración hasta 6 horas máximo o pulse el botón en pantalla junto a ▼ para disminuir la duración.
- Pulse el botón en pantalla junto a **Cambiar tiempo** de encendido para volver a la pantalla Configurar tiempo de inicio minutos.
- Pulse la tecla de función junto a **Confirmar ahorro de energía** para guardar la hora y la duración y volver a la pantalla principal de Ahorro de energía, donde podrá ajustar el MODO 2 veces. **NOTA:** MODO 1 y MODO 2 NO pueden solaparse en el tiempo cuando están encendidos.



ILUMINACIÓN DIARIA PROGRAMADA

En esta pantalla podrá encender y apagar automáticamente las luces exteriores a una hora preestablecida. Para entrar en la pantalla Programar luces diarias:

- Pulse el botón del teclado OPCIONES.
- Pulse el botón en pantalla junto a **Configuración**.
- Pulse el botón en pantalla junto a **Más**
- Pulse el botón en pantalla **Programación de iluminación de día**.
NOTA: cuando la **iluminación automática exterior** está encendida no puede cambiar el tiempo.

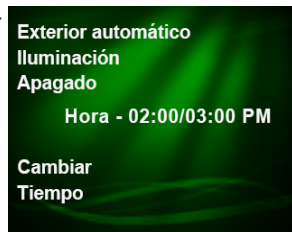

Pulse el botón variable en pantalla junto a **Iluminación automática exterior** para encender o apagar la iluminación exterior. Las luces se activarán a la hora indicada.

To Change Time press the **Change Time** soft button.

- Pulse el botón en pantalla junto a ▲ para incrementar la hora o pulse el botón en pantalla junto a ▼ para disminuir la hora.
- Pulse el botón situado junto a Formato de hora (si su reloj está ajustado al modo de 12 horas) para seleccionar AM o PM.

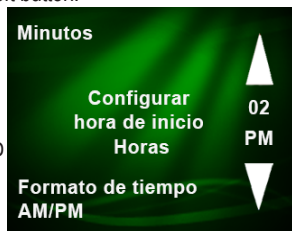

Pulse el botón en pantalla junto a **Min.** para volver a la pantalla Minutos.

NOTA: deberá pasar a la siguiente pantalla para poder guardar la hora.

- Pulse el botón en pantalla junto a ▲ para incrementar los minutos o pulse el botón en pantalla junto a ▼ para disminuir los minutos.
- Pulse el botón en pantalla junto a **Hrs** para volver a la pantalla Hora.



Pulse el botón en pantalla junto a **Duración** para configurar las horas que desea que esté encendida la iluminación exterior.

- Pulse el botón en pantalla junto a ▲ para incrementar la duración hasta 6 horas máximo o pulse el botón en pantalla junto a ▼ para disminuir la duración.
- Pulse el botón en pantalla junto a **Cambiar tiempo de encendido** para volver a la pantalla **Configurar tiempo de inicio minutos**.
- Pulse el botón en pantalla situado junto a **Confirmar temporizador de luces** para guardar la hora y la duración y volver a la pantalla de **Iluminación exterior automática** con el temporizador activado.



CICLO VANISHING ACT™

El ciclo **VANISHING ACT** activará los jets durante 6 horas; SOLO para utilizar con **VANISHING ACT** (véase página 11)

- Pulse el botón duro OPCIONES en el panel de control.
- Pulse el botón en pantalla junto a **Configuración**
- Pulse el botón en pantalla junto a **Más**
- Press the soft button next to **VANISHING ACT** to turn from Off to On or On to Off.



IDIOMA

La pantalla del panel de control puede visualizarse en siete idiomas distintos. Los idiomas son: inglés, francés, alemán, holandés, sueco, noruego y español. Para cambiar de idioma:

- Pulse el botón duro OPCIONES en el panel de control.
- Pulse el botón en pantalla junto a **Configuración**.
- Pulse el botón en pantalla junto a **Más**
- Pulse el botón en pantalla junto a **Idioma** hasta que se vea el idioma deseado.

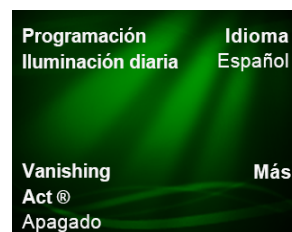

IMPORTANTE: si usted cambiara sin querer la pantalla de idiomas a un idioma desconocido, simplemente repita los pasos anteriores. Verá Ajustes en la esquina superior a la derecha e Idioma en la esquina inferior derecha.

PROGRAMACIÓN CICLO DE LIMPIEZA

El ciclo de autolimpieza activará los jets por un tiempo total de 10 minutos cada día a la misma hora programada.

- Pulse el botón duro OPCIONES en el panel de control.
- Pulse el botón en pantalla junto a **Configuración**
- Pulse el botón en pantalla junto a **Más**
- Pulse el botón en pantalla junto a **Más**
- Pulse el botón en pantalla junto a **Programación de ciclo de limpieza**



Pulse el botón situado junto a **Ciclo** diario de mezcla de agua para activar o desactivar el ciclo de limpieza. El ciclo de limpieza se activará a la hora de inicio indicada en la pantalla.

NOTA: cuando el ciclo de autolimpieza está encendido no puede cambiar el tiempo.

Para cambiar la hora, pulse la tecla programable **Cambiar hora**.

- Pulse el botón en pantalla junto a ▲ para incrementar la hora o pulse el botón en pantalla junto a ▼ para disminuir la hora.
- Pulse el botón situado junto a Formato de hora (si su reloj está ajustado al modo de 12 horas) para seleccionar AM o PM.

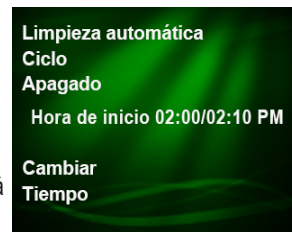

Pulse el botón en pantalla junto a **Min.** para volver a la pantalla Minutos. **NOTA:** deberá pasar a la siguiente pantalla para poder guardar la hora.

- Pulse el botón en pantalla junto a ▲ para incrementar los minutos o pulse el botón en pantalla junto a ▼ para disminuir los minutos.
- Pulse el botón en pantalla junto a **Hrs** para volver a la pantalla Hora.
- Pulse el botón en pantalla junto a **Confirmar configuraciones de tiempo** para introducir la hora del reloj.

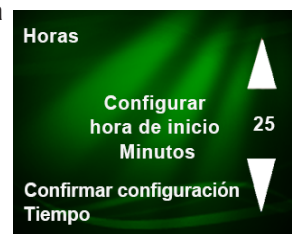

TEMPORIZADOR DE INMERSIÓN

El temporizador de inmersión es una cuenta atrás que le avisa de que ya lleva 15 minutos en el spa. Si los jets están encendidos al final del temporizador, se apagarán para avisarle de que se ha acabado el tiempo. Si no hay jets encendidos, la bomba del jet 1 se encenderá a alta velocidad durante 5 segundos y luego se apagará.

- Pulse el botón duro OPCIONES en el panel de control.
- Pulse el botón en pantalla junto a **Configuración**
- Pulse el botón en pantalla junto a **Más**
- Pulse el botón en pantalla junto a **Más**
- Pulse el botón situado junto a **Temporizador de inmersión** para activar el temporizador de remojo durante 15 minutos.

Para configurar el temporizador de inmersión para un baño de 30, 45 o 60 minutos, pulse y mantenga el botón en pantalla junto a **Temporizador de inmersión** durante varios segundos para abrir la pantalla si el temporizador está desactivado.

- Pulse el botón en pantalla junto a ▲ para incrementar la duración o pulse el botón en pantalla junto a ▼ para disminuir la duración.
- Pulse la tecla programable situada junto a **Confirmar** para activar el temporizador de remojo durante el tiempo establecido.



SOFTWARE

Esta pantalla le indicará información específica del software de su spa.

- Pulse el botón duro OPCIONES en el panel de control.
- Pulse el botón en pantalla junto a **Configuración**
- Pulse el botón en pantalla junto a **Más**
- Pulse el botón en pantalla junto a **Más**
- Pulse el botón en pantalla junto a **Software** para ver la pantalla del software.

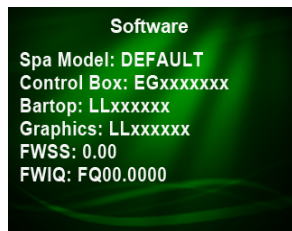

CONFIGURACIONES DEL RELOJ

Esta pantalla le permitirá ajustar la hora actual.

- Pulse el botón duro OPCIONES en el panel de control.
- Pulse el botón en pantalla junto a **Configuración**
- Pulse el botón en pantalla junto a **Más**
- Pulse el botón en pantalla junto a **Más**
- Pulse el botón en pantalla **Configuraciones del reloj** para ver la pantalla.

Pulse el botón en pantalla junto a ▲ para incrementar la hora o pulse el botón en pantalla junto a ▼ para disminuir la hora.

- Pulse la tecla en pantalla junto a **Formato de hora** para cambiar a 12 horas (AM/PM) o 24 horas.

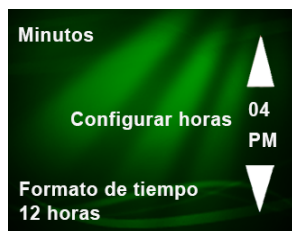
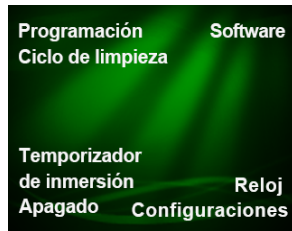

Pulse el botón en pantalla junto a **Min.** para volver a la pantalla Minutos. **NOTA:** deberá pasar a la siguiente pantalla para poder guardar la hora.

- Pulse el botón en pantalla junto a ▲ para incrementar los minutos o pulse el botón en pantalla junto a ▼ para disminuir los minutos.
- Pulse el botón en pantalla junto a **Hrs** para volver a la pantalla Hora.
- Pulse el botón en pantalla junto a **Confirmar configuraciones de tiempo** para entrar en hora del reloj.

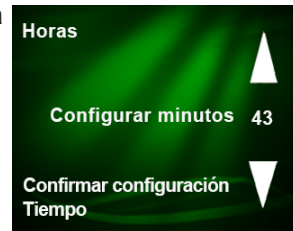

SISTEMA SALINO (OPCIONAL) FRESHWATER

Su spa tiene un sistema salino **FRESHWATER** instalado, podrá navegar por la pantalla como sigue:

- Pulse el botón del teclado OPCIONES en el panel de control.
- Pulse el botón en pantalla junto a sal (véase el manual del usuario del sistema salino **FRESHWATER** para más información).

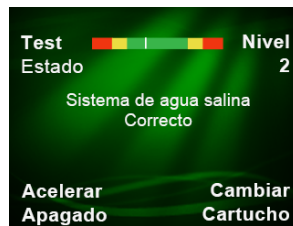

SISTEMA DE MONITOREO INTELIGENTE FRESHWATER (OPCIONAL), INCLUYE SISTEMA SALINO

Es un sistema de prueba del agua que mide el nivel del pH, del cloro y de la sal del agua de su spa. Consulte el manual del sistema de monitoreo inteligente en el sitio web de **HOT SPRING** para obtener más información.

Pulse el botón del teclado OPCIONES en el panel de control y luego el botón en pantalla **Tratamiento del agua para ver esta pantalla.**

Pulse el botón en pantalla situado junto a la descripción deseada para ver la pantalla del indicador. Pulse el botón en pantalla junto a **Siguiente** para ver las pantallas Sistema de sal y Sensor, en las que encontrará más información.

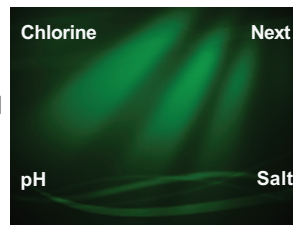

SISTEMA DE DOSIFICACIÓN FRESHWATER (OPCIONAL)

The **FRESHWATER** Dosing System provides spa side dosing on command of pH Up (sodium bicarbonate) and pH Down (sodium sulfate) based on recommendations from the Smart Monitoring System. El sistema puede dosificar el eliminador de fosfatos **FRESHWATER** en el spa según un calendario programable.

Pulse el botón duro OPCIONES en el panel de control y luego el botón **Tratamiento del agua**.

Pulse el botón en pantalla para continuar a: **Siguiente**, Sensor, Herramientas, Dosificación manual para entrar en la pantalla Dosificación manual. Véase el manual del sistema de dosificación **FRESHWATER** en el sitio web de **HOT SPRING** para más información.

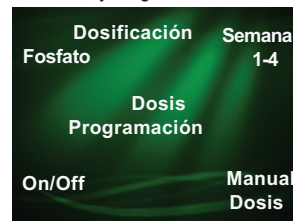

Manual de usuario del sistema **FRESHWATER**



CONTROL DE JETS



El Botón del teclado JETS activa las bombas de jets. Al pulsar el botón duro JETS se muestra el menú de los jets en el panel de control con el jet 1 en posición baja (y el icono de la bomba del jet también se ilumina en la pantalla de inicio. Pulse cualquiera de los botones en pantalla para cambiar las funciones de los jets entre la velocidad intensa y suave o apagado.

El modelo PRISMI tiene tres bombas de jets. El surtidor 3 se encuentra en la esquina inferior derecha de la pantalla de jets (no ilustrado). La tercera bomba de jets solo puede activarse pulsando el botón de la pantalla que está junto al jet 3.

El icono de los jets (en la pantalla de inicio) permanece iluminado hasta que se pulse de nuevo el botón para apagar las bombas de jets o tras dos horas de funcionamiento sin interrupciones, momento en el que el sistema de control apaga la bomba automáticamente.

La(s) bomba(s) de jets se apagarán después de dos horas de operación continua para prevenir el sobrecalentamiento y mantener la energía si olvidó que estaban encendidas. Los jets pueden reiniciarse de nuevo sin demora.

IMPORTANTE: las bombas de los jets no funcionarán mientras el bloqueo del spa esté activado.

Puede ejecutar el ciclo completo de la bomba de jets solamente con el Botón del teclado JETS de este modo:

PRISM, PULSE, FLAIR, FLAIR DL Y FLASH

1ª pulsación = bomba de jets 1 baja	2ª pulsación = bomba de jets 1 alta
3ª pulsación = ambas bombas de jets a alta velocidad	4ª pulsación = bomba de jets 1 baja, bomba de jets 2 alta
5ª pulsación = bomba de jets 2 alta	6ª pulsación = todas las bombas de jets apagadas

BEAM Y STROBE

1er pulso = bomba de jets alta	2º pulso = bomba de jets APAGADA
--------------------------------	----------------------------------

CONTROL DE ILUMINACIÓN

Todos los spas **HOT SPRING** están equipados con iluminación multicolor. Al pulsar el botón del teclado ILUMINACIÓN se cambian las luces interiores y exteriores.

IMPORTANTE: si vuelve a pulsar el botón duro de las luces, el regulador de las luces interiores bajará cada vez hasta apagarse.

Utilice la pantalla para cambiar la intensidad de la iluminación submarina del spa:

- Pulse el botón en pantalla junto a **intensidad luminosa**. Hay tres (3) niveles de iluminación, además del apagado.

Para cambiar el color de las luces del interior del spa:

- Pulse el botón en pantalla junto a **Color**. Los colores son los siguientes: 1) Azul, 2) Turquesa, 3) Verde, 4) Blanco, 5) Amarillo, 6) Rojo, 7) Magenta, 8) Rueda de color encendida, 9) Rueda de color apagada.



NOTA: el icono de luces en la pantalla de inicio parpadeará mientras el botón de color esté activado.

Pulse **Iluminación apagada** para apagar las luces interiores.

Iluminación adicional:

- Pulse el botón variable en pantalla junto a **Iluminación exterior** para ver la pantalla de luces exteriores adicionales.

The Additional Exterior Lights screen allows you to access the Schedule Daily Lights screen (see page 17 for more information on how this works) In the Schedule Daily Lights screen you will be able to automatically turn the Exterior lights on and off at a preset time.

- Pulse el botón en pantalla junto a **Programación de iluminación de día** para ver la pantalla.
- Si pulsa el botón situado junto a **Luces interiores**, volverá a la pantalla **Luces interiores**.



Los botones intensidad de iluminación y Color suave funcionarán igual que las luces interiores pero se utilizan para cambiar las luces exteriores.

AUDIO (OPCIONAL)

Si se ha instalado un sistema de sonido inalámbrico, tanto la pantalla de inicio como la pantalla Opciones mostrarán la función Sonido.

Para entrar en la pantalla del menú del sonido:

- Pulse el botón en pantalla junto a **Audio**.



PARA ENCENDER/APAGAR EL SISTEMA AUDIO

- Pulse el botón en pantalla junto a **Audio OFF** para activar o cerca de **Audio ON** para desactivarlo. El sonido debe estar ENCENDIDO para poder avanzar las otras pantallas de audio.

PARA VINCULAR EL BLUETOOTH

En su dispositivo móvil, vaya a las configuraciones de Bluetooth y busque **My Spa BTXR** o **My Spa Music**.

Para **My Spa Music**:

- Pulse **My Spa Music** utilizando el método de vinculación estándar de su dispositivo móvil.
- Introduzca el número de vinculación 0000 si se le pide que complete la vinculación.

Para **My Spa BTXR**:

- Pulse el botón en pantalla **Función: CONFIGURAR** 3 veces para desplazarse a la pantalla **Configuración de Intro**. Pulse el botón en pantalla **Configuración de Enter** para desplazarse a la pantalla **Configuración de fuente**. Bluetooth tiene que estar seleccionado.
- Pulse el botón en pantalla **Configuración de fuente** 6 veces para desplazarse desde la pantalla **Configuración de fuente** a la pantalla **VINCULAR**.
- Press **PAIR** soft button followed by pressing "connect" on your device to pair, you will be ready to use your Bluetooth device. Solo un dispositivo Bluetooth vinculado con el spa puede funcionar a la vez.



PARA AJUSTAR EL VOLUMEN

- Pulse el botón en pantalla junto a ▲ o ▼ para cambiar el nivel de volumen.
- Pulse el botón en pantalla **Función: CONFIGURAR** para avanzar a la pantalla de las funciones Play/Pausa.



- Pulse el botón en pantalla junto a ▲ o ▼ para cambiar los Agudos entre -5 y +5.
- Pulse el botón en pantalla **CONFIGURACIÓN tono y agudos** para avanzar a la pantalla de tonos y graves.



PARA PAUSAR/TOCAR (CANCIÓN)

- Pulse el botón en pantalla junto a **PLAY/PAUSE** (esquina superior derecha) para tocar o pausar la música.
- Pulse el botón en pantalla **Función: PLAY/PAUSA** para avanzar a la pantalla de funciones PISTA.

NOTA: algunas fuentes de audio mostrarán el título de la canción.

- Pulse el botón en pantalla **Función: CONFIGURAR** para avanzar a la pantalla de la función Adelante .



PARA AJUSTAR LOS GRAVES

- Pulse el botón en pantalla junto a ▲ o ▼ para cambiar los graves entre -5 y +5.
- Pulse el botón en pantalla **CONFIGURACIÓN Tono, Graves** para avanzar a la pantalla de BALANCE.

PARA AJUSTAR EL BALANCE

- Pulse el botón en pantalla junto a ▲ o ▼ para cambiar el balance entre -5 y +5.
- Pulse el botón **CONFIGURACIÓN Balance** para avanzar a la pantalla del volumen del subwoofer.



PARA CAMBIAR LA PISTA (CANCIÓN)

- Pulse el botón en pantalla **FORWARD** o **BACK** para cambiar la pista (canción).
- Pulse el botón en pantalla **Función: PISTA** para avanzar a la pantalla de funciones CONFIGURACIÓN.
- Pulse el botón en pantalla **Función: CONFIGURAR** para desplazarse a la pantalla Configuración de Intro.



PARA ABRIR EL MENÚ DE CONFIGURACIÓN

- Pulse el botón en pantalla **ENTER SETUP** para desplazarse a la pantalla **SETUP SOURCE**. **IMPORTANTE:** si pulsa el botón en pantalla **Función: CONFIGURACIÓN**, la pantalla regresará a la pantalla de volumen. Pulse el botón del teclado Back para salir de las pantallas de sonido si así lo desea.



PARA AJUSTAR SUBWOOFER

- Pulse el botón en pantalla junto a ▲ o ▼ para cambiar el volumen del subwoofer entre 0 y 11.
- Pulse el botón en pantalla **Configuración del Subwoofer** para avanzar a la pantalla del canal.



PARA DESCONECTAR EL BLUETOOTH (RESET)

- Pulse el botón en pantalla junto a **Reset** para desconectar cualquier dispositivo utilizando su sistema de música de spa y poder usar otro dispositivo vinculado. Esto también resulta necesario al intentar vincular varios dispositivos porque NO es posible hacerlo si otros dispositivos están conectados al sistema de música.



PARA CAMBIAR FUENTE DE AUDIO

- Esta pantalla de Fuente muestra la fuente de audio actual que utiliza el spa.
- Pulse los botones en pantalla ▲ o ▼ para cambiar la fuente deseada: TV, AUX o Bluetooth®.

Para utilizar la pantalla Bluetooth, su dispositivo audio Bluetooth debe estar vinculado con el spa.



PARA AJUSTAR LOS AGUDOS

- Pulse el botón en pantalla **CONFIGURACIÓN DE FUENTE** para avanzar a la pantalla CONFIGURACIÓN de tono y agudos.



- Pulse el botón en pantalla **Configuración del estado de música** para avanzar a la pantalla de vinculación.

- Consulte "VINCULAR BLUETOOTH" en la página anterior para obtener información sobre la vinculación.



MENÚS JET

PRISM (MODELO PSME)

Bomba de jets 1 - Sistema de jet 1 palanca del desviador en posición

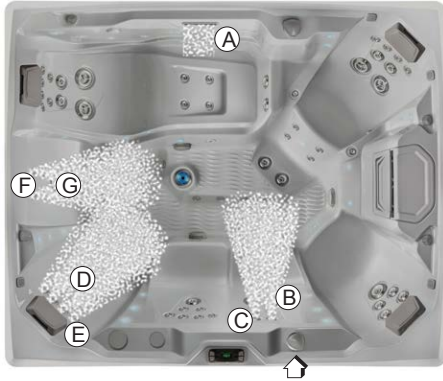

- a. 1 cascada de agua (la palanca debe estar en posición ON)
- b. 2 jets de giro sencillo estándar
- c. 4 jets direccionales **PRECISION**
- d. 6 jets direccionales **PRECISION**
- e. 4 jets giratorios **PRECISION**
- f. 4 jets giratorios **PRECISION**
- g. 1 jet giratorio doble XL

Bomba de jets 1 - Sistema de jet 2 palanca del desviador en posición

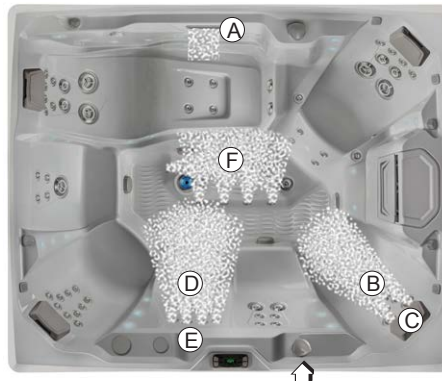

- a. 1 cascada de agua (la palanca debe estar en posición ON)
- b. 1 jet direccional XL
- c. 4 jets giratorios dobles estándares
- d. 1 jet giratorio doble estándar
- e. 6 jets direccionales **PRECISION**
- f. 5 jets direccionales **PRECISION**

Bomba de jets 2

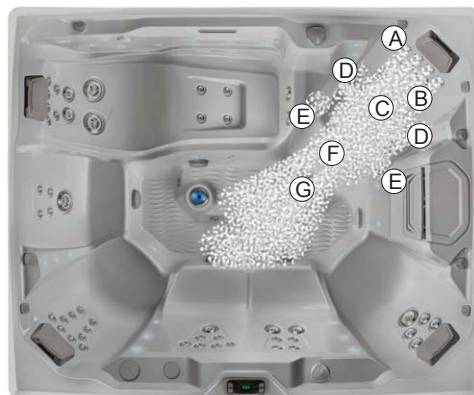

- a. 4 jets direccionales **PRECISION**
- b. 2 jets de giro sencillo estándar
- c. 2 jets direccionales XL
- d. 2 jets direccionales **PRECISION**
- e. 2 jets giratorios **PRECISION**
- f. 4 jets direccionales **PRECISION**
- g. 2 jets direccionales estándar

Bomba de jets 3 - Sistema de jet 2 palanca del desviador en posición

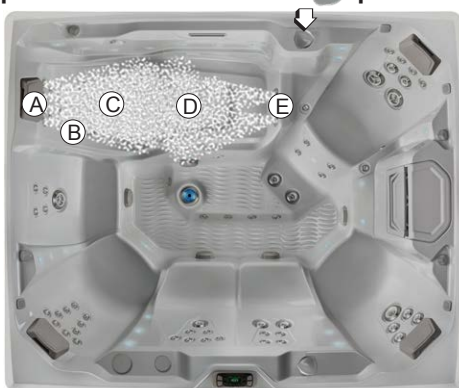

- a. 6 jets direccionales **PRECISION**
- b. 2 jets giratorios dobles estándar
- c. 2 jets giratorios XL individual
- d. 4 jets direccionales **PRECISION**
- e. 2 jets direccionales estándar

Bomba de jets 3 - Sistema de jet 2 palanca del desviador en posición



- a. 6 jets direccionales **PRECISION**
- b. 2 jets giratorios dobles estándar
- c. 2 jets giratorios XL individual
- d. 1 jet XXL

MENÚS DE LOS JETS

PULSE (MODELO PLSE)



Bomba de jets 1

- a. 2 jets direccionales XL
- b. 1 cascada de agua (la palanca debe estar en la posición ON)
- c. 2 jets direccionales **PRECISION**
- d. 2 jets de giro sencillo estándar
- e. 2 jets direccionales estándar
- f. 7 jets direccionales **PRECISION**



Bomba de jets 2 - Sistema de jet 1

Palanca de disyuntor en posición

- a. 4 jets direccionales **PRECISION**
- b. 2 jets de giro sencillo estándar
- c. 6 jets direccionales **PRECISION**
- d. 2 jets direccionales **PRECISION**
- e. 1 jet giratorio individual XL
- f. 6 jets direccionales **PRECISION**



Bomba de jets 2 - Sistema de jet 2

palanca del disyuntor en posición

- a. 6 jets direccionales **PRECISION**
- b. 8 jets direccionales **PRECISION**
- c. 4 jets direccionales **PRECISION**
- d. 4 jets giratorios **PRECISION**
- e. 1 jet giratorio doble XL

MENÚS DE LOS JETS

FLAIR (MODELO FLRE)



Bomba de jets 1

- a. 2 jets direccionales estándar
- b. 2 jets giratorios dobles estándar
- c. 4 jets direccionales **PRECISION**
- d. 3 jets direccionales estándar
- e. 1 jet direccional XL
- f. 1 cascada de agua (la palanca debe estar en la posición ON)



Bomba de jets 2 - Sistema de jet 1

Palanca de disyuntor en posición 

- a. 2 jets direccionales **PRECISION**
- b. 1 jet giratorio doble XL
- c. 2 jets direccionales **PRECISION**
- d. 4 jets direccionales **PRECISION**
- e. 2 jets giratorios individuales XL
- f. 4 jets direccionales **PRECISION**



Bomba de jets 2 - Sistema de jet 2

palanca del desviador en  posición

- a. 6 jets direccionales **PRECISION**
- b. 2 jets giratorios dobles estándar
- c. 2 jets direccionales estándar
- d. 2 jets direccionales **PRECISION**
- e. 4 jets direccionales **PRECISION**

MENÚS DE LOS JETS

FLAIR DL (MODELO FLRDE) 24



Bomba de jets 1

- a. 4 jets direccionables **PRECISION**
- b. 2 jets giratorios dobles estándar
- c. 2 jets giratorios individuales XL
- d. 4 jets direccionables **PRECISION**
- e. 4 jets direccionables **PRECISION**
- f. 1 cascada de agua (la palanca debe estar en la posición ON)



Bomba de jets 2 - Sistema de jet 1

Palanca de disyuntor en posición

- a. 2 jets giratorios dobles estándar
- b. 2 jets direccionales estándar
- c. 1 jet direccional XL
- d. 2 jets direccionables **PRECISION**
- e. 2 surtidores giratorios **PRECISION**
- f. 2 jets direccionables **PRECISION**



Bomba de jets 2 - Sistema de jet 2

palanca del desviador en posición

- a. 2 surtidores giratorios **PRECISION**
- b. 4 jets direccionables **PRECISION**
- c. 6 jets direccionales **PRECISION**
- d. 2 jets direccionales estándar
- e. 2 jets direccionables **PRECISION**

MENÚS DE LOS JETS

FLASH (FSHE)

Bomba de jets 1

- a. 2 jets de giro sencillo estándar
- b. 1 cascada de agua (la palanca debe estar en la posición ON)
- c. 4 jets direccionales **PRECISION**
- d. 4 jets direccionales **PRECISION**
- e. 2 jets direccionales estándar
- f. 1 jet direccional XL



Bomba de jets 2 – Sistema de jet 1 palanca del desviador en posición

- a. 6 jets direccionales **PRECISION**
- b. 2 jets de giro sencillo estándar
- c. 2 jets direccionales estándar
- d. 1 jet giratorio XL
- e. 1 jet giratorio doble XL



Bomba de jets 2 - Sistema de jet 2 palanca del disyuntor en posición

- a. 10 jets direccionales **PRECISION**
- b. 2 jets giratorios individuales XL
- c. 4 surtidores direccionales **PRECISION**

MENÚS DE LOS SURTIDORES

BEAM (BMIIE)



Bomba de jets

- a. 4 jets direccionales **PRECISION**
- b. 1 jet direccional estándar
- c. 1 cascada de agua (la palanca debe estar en la posición ON)
- d. 6 jets direccionales **PRECISION**
- e. 1 jet direccional estándar
- f. 2 jets de giro sencillo estándar
- g. 4 jets direccionales **PRECISION**
- h. 1 jet direccional XL

MENÚS DE LOS JETS

STROBE (STRBE)

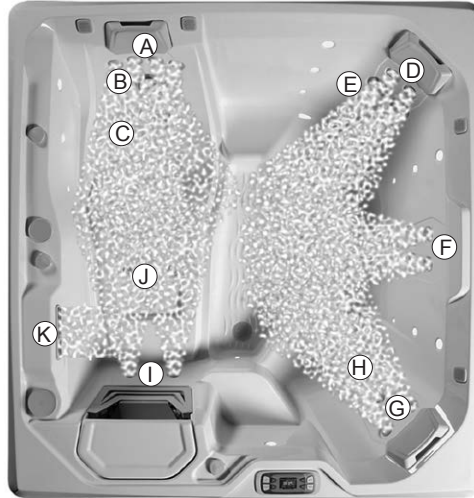

Bomba de jets

- a. 4 jets direccionables **PRECISION**
- b. 1 jet direccionable XL
- c. 1 jet giratorio doble XL
- d. 2 jets direccionables **PRECISION**
- e. 2 jets giratorios dobles estándar
- f. 4 jets direccionables **PRECISION**
- g. 4 jets direccionables **PRECISION**
- h. 1 jet direccionable estándar
- i. 2 jets direccionables **PRECISION**
- j. 2 jets direccionables **PRECISION**
- k. 1 cascada de agua (la palanca debe estar en la posición ON)

CUIDADO Y MANTENIMIENTO DEL SPA

Su spa **HOT SPRING** está fabricado con los materiales más resistentes y de mejor calidad que se pueden encontrar en el mercado. Aún así, el programa de cuidado y mantenimiento del spa que usted lleve a cabo será el que determine, en última instancia, la vida útil del spa y de cada uno de sus componentes. El cuidado regular, siguiendo los consejos ofrecidos en esta sección, le ayudará a proteger su inversión.

INSTRUCCIONES DE DRENAJE Y RELLENO

IMPORTANTE: NO se recomienda rellenar su spa si la temperatura ambiente cae por debajo de 10° C (50° F).

1. Para desconectar el spa de la corriente eléctrica, active los disyuntores RCD que se encuentran en el subpanel.
2. Localice la válvula de desagüe del spa (debajo del panel frontal) y retire el tapón del desagüe. Fije la boca de entrada de una manguera de jardín a la válvula de desagüe (para evitar inundar los cimientos de los alrededores del spa) y coloque la boca de salida de la manguera en una zona de desagüe adecuada. El agua del spa, con altos niveles de desinfectantes, puede dañar las plantas y el césped.
3. Abra la válvula girando la manivela. El spa se vaciará por la fuerza de la gravedad.
4. Deje que toda el agua se vacíe a través del desagüe.
5. Cuando esté vacío, compruebe el estado del casco del spa y límpielo según convenga. (Siga las instrucciones para el Cuidado del exterior.)
6. Cierre la válvula de desagüe y vuelva a colocar el tapón.
7. Instale filtros nuevos o limpie los existentes con el limpiador de filtros **FRESHWATER**.
IMPORTANTE: limpie y gire los cartuchos del filtro siempre que vacíe el spa para su limpieza.
8. Rellene el spa a través del compartimiento del filtro utilizando el prefiltro **CLEANSCREEN**.
IMPORTANTE: la temperatura del agua de relleno debe estar entre 10° - 21° C (50° - 70° F) para evitar que se active el modo de límite máximo.
9. Siga las instrucciones de Inicio rápido en la sección de Comenzar

RELLENAR CON AGUA FRÍA

- Si fuera necesario drenar y rellenar su spa a temperaturas por debajo de los 10° C (50° F), puede ser que su spa entre en modo de protección de alto límite (ocasionando que el spa deje de funcionar). Si se activa el límite máximo, la manera más rápida de reactivar el sistema de control del spa es desconectar primero el spa por completo y luego calentar los dos sensores en la parte superior del calentador y la tubería de vinilo (ubicada en el compartimiento de equipo) con un secador de pelo durante aproximadamente 10 minutos. Cuando crea que los sensores y la tubería se han calentado lo suficiente, reconecte la corriente al spa
- Mezclar agua tibia con agua fría de la llave para que sobrepase los 10° C (50° F) durante el proceso de recarga también logrará los mismos resultados, si lo desea.

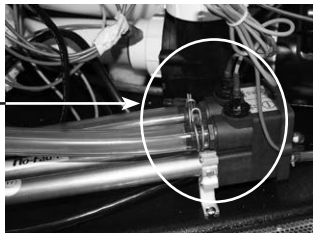

PREVENCIÓN DE LA CONGELACIÓN

El spa se ha diseñado y construido para ser utilizado durante todo el año y en cualquier condición climática. En algunas zonas, las temperaturas extremadamente frías -12° C (10° F) en combinación con fuertes vientos,

pueden causar la congelación parcial de la bomba de jets, aunque el agua del interior del spa permanezca a la temperatura seleccionada. El rendimiento energético del spa también puede disminuir durante estos períodos fríos, ya que el calentador debe funcionar con más frecuencia. Como precaución adicional contra la congelación parcial de algunos de los componentes, el compartimiento del equipo puede aislarse con un equipo especial (disponible por medio de su distribuidor local de spas). Este equipo de aislamiento también ayudará a potenciar al máximo el rendimiento energético del spa.

IMPORTANTE: cuando vuelva el tiempo más cálido, aprox. 15° - 21° C (60° - 70° F), hay que quitar el equipo de aislamiento para prevenir el sobrecalentamiento de la bomba de surtidores.

ACONDICIONAMIENTO DEL SPA PARA EL INVIERNO

Si decide dejar el spa sin utilizar durante un periodo de tiempo largo, y bajo los efectos de temperaturas realmente frías, vacíe el spa y acondiciónelo para el invierno, a fin de evitar su congelación accidental debido a daños en el equipo o a un corte del suministro eléctrico.

⚠ PELIGRO: utilice únicamente propilenglicol como anticongelante (disponible en la mayoría de las tiendas de materiales marítimos o de vehículos de recreo). El propilenglicol no es tóxico. Nunca use anticongelante para automóviles (etilenglicol), ya que es tóxico.

⚠ ADVERTENCIA: si no se siguen estas instrucciones al pie de la letra, podrían ocasionarse daños por congelamiento no cubiertos por la garantía. Se recomienda encarecidamente que se ponga en contacto con un distribuidor local para recibir este tipo de servicio.

1. Vacíe su spa siguiendo los pasos 1-5 de las instrucciones de Drenaje y relleno. Abra la válvula de la cascada de agua.
2. Quite los cartuchos del filtro, límpielos y guárdelos en un lugar seco.

IMPORTANTE: debe utilizar estas instrucciones adicionales cuando desagüe y ponga en modo invierno el spa en climas cuya temperatura caiga por debajo de los 0° C (32° F). Deberá utilizar un equipo de aspiración en seco y húmedo de combinación (aspiradora/compresor) para eliminar el agua que haya quedado atrapada dentro de las tuberías.

3. Fije la manguera de aspiración al lateral de compresor del equipo de aspiración.
 - a. Coloque el extremo de la manguera de la aspiradora debajo de la abertura del filtro.
 - b. Active la función del compresor y deje que aspire toda el agua de las tuberías (aprox. de 3 a 5 minutos).
 - c. Gire la palanca **SMARTJET** en la segunda posición y deje que se purgue el sistema.
 - d. e) Si el spa está equipado con más de dos sistemas de jets, hay que soplar en cada uno de los sistemas.
4. Fije la manguera de aspiración al lateral de aspiración del equipo de aspiración. Aspire todas las aberturas y los orificios de este modo:
 - a. Aberturas de jets: comience con los jets de la parte superior y vaya hacia abajo (si la succión proviene de otro jet, tápelo con un trapo grande, esto ayudará a sacar el agua que esté atrapada en el fondo del conducto principal).
 - b. Empalmes de succión del filtro y compartimiento del mismo.
 - c. Salida de desagüe (quizá sea necesario cubrir la rejilla de desagüe con un trapo cuando aspire los desagües a fin de asegurarse de que se haya extraído toda el agua del sistema interno de tuberías).
5. Seque cuidadosamente el casco del spa con una toalla limpia.
6. Cambie el tapón de desagüe.

⚠ PELIGRO: utilice únicamente propilenglicol como anticongelante. El propilenglicol no es tóxico. Nunca use anticongelante para automóviles (etilenglicol), ya que es tóxico.

7. Con un embudo de extensión larga, vierta anticongelante en todas las columnas de alimentación, los accesorios de succión del filtro y los orificios de cascada de agua. Añada suficiente cantidad de anticongelante a fin de asegurar una protección adecuada. en muchos casos, verá el líquido en el orificio o que sale por otro lugar.
8. Cierre la cubierta del spa y fijela con las correas. Cubra la cubierta del spa con dos piezas de contrachapado, de manera que se distribuya el peso de la nieve y el hielo. Coloque un toldo o lámina de plástico, sobre la cubierta del spa y sobre el contrachapado.
9. Vuelva a colocar la puerta de acceso al equipo, si la quitó.

INSTRUCCIONES PARA ABRIR EL PRODUCTO:

1. Quite el contrachapado y la lámina de plástico. Para abrir la cubierta del spa, desate las correas de la cubierta.
2. Siga los procedimientos de puesta en marcha y rellenado de la sección Instrucciones de funcionamiento del manual de usuario. No instale filtros para evitar que queden expuestos al anticongelante.
3. Como parte de este proceso, para sobreclorinar el agua del spa añada en el compartimiento del filtro tres cucharaditas de cloro (dicloro sódico) por cada 950 litros de agua que haya en el spa. Representa el doble de la cantidad normal de cloro que se necesita para la sobrecloración. Esta cantidad adicional de cloro es necesaria para destruir el anticongelante.

NOTA: quizá sea necesario recurrir a un quitaespuma para disminuir la cantidad de espuma producida por el anticongelante.

4. Vacíe el spa para asegurarse de eliminar el anticongelante. No vacíe el agua del spa en césped ni en plantas, debido al excesivo nivel de cloro.
 5. Después de vaciar el spa por completo, vuelva a instalar el filtro y siga los procedimientos de puesta en marcha y rellenado de la sección Instrucciones de funcionamiento del manual de usuario
- IMPORTANTE:** mantenga el spa cubierto siempre que no lo utilice, tanto si está lleno como si está vacío.

SISTEMA DE FILTRADO

La tapa del filtro del spa NO está diseñada para soportar cargas pesadas y no debe utilizarse como asiento. En casos extremos, la tapa podría agrietarse y romperse. Esta incidencia se considera abuso y no está cubierta por la garantía.

Los spas de la Colección **LIMELIGHT** están equipados con un cartucho de filtro de tamaño adecuado para el sistema de bombas de jets.

Como en cualquier otro sistema de filtrado, el cartucho del filtro puede llegar a obstruirse, lo que ocasiona una disminución en el caudal de agua. Es importante que el sistema de filtrado se mantenga limpio y sin obstrucciones. Esto no sólo permitirá que el rendimiento de los jets sea óptimo, sino que también conseguirá que el funcionamiento del sistema de filtrado de 24 horas sea eficaz. **WATKINS WELLNESS recomienda que se limpie el cartucho de filtrado (empapándolo para se disuelvan los minerales) como mínimo una vez al mes.**

IMPORTANTE: la frecuencia y duración de su uso, así como el número de ocupantes, contribuyen a determinar los periodos de tiempo adecuados entre las limpiezas. Un mayor uso significa que son necesarias limpiezas de filtro más frecuentes. No mantener los cartuchos limpios y sin obstrucciones puede hacer disminuir el caudal de agua del calentador, lo que podría provocar la activación del termostato de límite máximo, del disyuntor térmico del calentador o del disyuntor térmico de la bomba de circulación. Si la activación del disyuntor térmico o del disyuntor de límite máximo se produce

mientras se dan temperaturas por debajo de 0°C y no se repara en ello, el agua del spa podría congelarse. Cualquier daño causado al spa (debido a congelación) que se produzca como resultado de un mantenimiento insuficiente (establecido como uso indebido o abuso en la garantía limitada del spa **HOT SPRING**, no estará cubierto por la garantía de su spa.

⚠ PELIGRO: para reducir el riesgo de lesiones personales durante el uso del spa, NO quite los accesorios de succión (las columnas de alimentación del filtro) situados en el compartimiento del filtro ni se siente en la tapa del filtro, ya que en casos extremos la tapa podría rajarse y quebrarse. Esta incidencia se considera abuso y no está cubierta por la garantía.

PANTALLA DE SUCCIÓN SECUNDARIA

Las tres pantallas de succión secundarias se encuentran en el reposapiés del spa. La pantalla sirve de filtro para evitar que la suciedad circule por el sistema.

⚠ ADVERTENCIA: no utilice el spa si las pantallas de succión no están puestas.

RETIRADA Y LIMPIEZA DE LOS CARTUCHOS DE FILTRADO

1. Para desconectar el spa de la corriente eléctrica, active el RCD en el subpanel.
 2. Quite la cubierta del compartimiento del filtro y, con cuidado, déjela a un lado.
 3. Retire cualquier elemento flotante del interior del compartimiento del filtro.
 4. Gire a la izquierda la manivela que sujeta el filtro (esta se encuentra en la parte superior del cartucho del filtro) hasta que se pueda quitar de la columna de alimentación del filtro.
 5. Quite el sujetador del filtro y el cartucho.
- IMPORTANTE:** Nunca quite las columnas de alimentación del filtro si hay suciedad presente en el compartimiento del filtro. La basura podría colarse hasta la tubería interior y ocasionar un atasco. **NO RETIRE NUNCA LOS ACCESORIOS DE SUCCIÓN.**
6. Limpie siempre los filtros estándar usando un desengrasante de filtros, tal como un limpiador de filtros **FRESHWATER** para eliminar la acumulación de minerales y aceite. Simplemente ponga a remojar el filtro en el desengrasante según las instrucciones del paquete, y luego colóquelo sobre una superficie limpia y enjuáguelo con una manguera. Puede que tenga que girar el filtro mientras lo enjuaga para poder quitar toda la basura acumulada entre los pliegues del filtro.
 7. Para volver a colocar el cartucho de filtrado, repita en orden inverso los pasos que ha empleado para retirarlo. ¡No apriete en exceso!

⚠ ADVERTENCIA: ¡No use el spa sin que los cartuchos de filtrado o la(s) columna(s) de alimentación del filtro estén en su lugar!

MANTENIMIENTO DE LOS REPOSACABEZAS DEL SPA

Los reposacabezas proporcionarán años de comodidad, si los trata con cuidado. Se han colocado por encima del nivel de agua para evitar los efectos blanqueadores del agua clorada y de otros productos químicos del agua del spa. Para alargar su vida útil, retire y limpie los reposacabezas siempre que se limpie el casco del spa. El aceite puede eliminarse con una solución de jabón suave y agua. Aclare SIEMPRE concienzudamente los reposacabezas del spa para eliminar cualquier residuo de jabón. Después de limpiarlos, los reposacabezas pueden acondicionarse con **HOT SPRING Cover Shield**. Si el spa no se va a utilizar durante un largo periodo de tiempo (durante las vacaciones o en el caso de que se acondicione para el invierno), o si el agua del spa se está superclorando, retire los reposacabezas hasta que vaya a utilizar de nuevo el spa.

Para retirar y volver a colocar los reposacabezas:

1. Con cuidado, tire y levante un extremo del reposacabezas para estirar el mismo hasta que se despegue del sujetador plástico. Una vez que se haya despegado un extremo, empuje la almohadilla en la dirección contraria para sacarlo del otro sujetador.
2. Alinee la almohadilla.
3. Deslice un extremo de la almohadilla en el sujetador del spa.
4. Tire el otro extremo de la almohadilla con las dos manos levante el mismo por encima del sujetador y con un movimiento de estiramiento, deslice la almohadilla en el hueco del sujetador.

MANTENIMIENTO DEL EXTERIOR

CASCO DEL SPA

El spa **HOT SPRING** tiene un casco acrílico. Normalmente, las manchas y la suciedad no se adhieren al spa. Utilice un trapo suave o un estropajo de nylon para quitar la suciedad. La mayoría de los productos químicos del hogar son inofensivos para el casco del spa (consulte más abajo la información detallada sobre agentes de limpieza). Enjuague siempre con agua cualquier producto que haya utilizado para limpiar el casco del spa.

IMPORTANTE:

1. A continuación, le indicamos los ÚNICOS productos de limpieza que pueden utilizarse para limpiar el caso de su spa **HOT SPRING**: agua corriente, **HOT SPRING FRESHWATER Spa Shine** o **Soft Scrub®**. NO se recomienda utilizar alcohol ni ningún otro producto de limpieza doméstico, aparte de los ya mencionados para limpiar la superficie del casco del spa. NO utilice ningún producto de limpieza que contenga abrasivos o disolventes, ya que podrían dañar la superficie del casco del spa, específicamente: **Simple Green®**, **Windex®** o **Spa Mitt**. ¡NO UTILICE NUNCA PRODUCTOS QUÍMICOS FUERTES! Los daños en el casco provocados por la utilización de productos químicos agresivos no están cubiertos por la garantía. Enjuague siempre con agua cualquier producto que haya utilizado para limpiar el casco del spa.
2. El hierro y el cobre en el agua pueden manchar el casco del spa si se pone a funcionar sin comprobar. Pregunte a su distribuidor de **HOT SPRING** por un inhibidor de manchas y óxido si su spa tiene una concentración alta de minerales. **WATKINS WELLNESS** recomienda el inhibidor de manchas y óxido **FRESHWATER**.
3. Mantenga los productos de limpieza fuera del alcance de los niños y utilícelos con precaución.

REVESTIMIENTO DEL SPA EVERWOOD™

Los spas **HOT SPRING** incluyen un **REVESTIMIENTO** Everwood. El material **EVERWOOD** consiste en un polímero rígido que combina la resistencia del plástico con la belleza de la madera auténtica.

La limpieza del revestimiento **EVERWOOD** consiste, simplemente, en rociarlo con una solución de agua y jabón suave para retirar las manchas y los residuos.

No frote el gabinete **EVERWOOD** con un material abrasivo ni utilice productos de limpieza abrasivos, ya que podría dañar su textura.

CUIDADOS DE LA CUBIERTA DEL SPA

⚠️ ADVERTENCIA: la cubierta es una protección de seguridad manual que cumple o sobrepasa todos los requisitos de las normas ASTM 1346-91 para cubiertas de seguridad de spas, siempre que se instalen y utilicen correctamente a partir de la fecha de fabricación. Las cubiertas que no se hayan fijado, o cuya fijación no sea la correcta, representan un peligro.

Abra la cubierta completamente antes de utilizarla.

CUIDADOS DE LA CUBIERTA

La cubierta está fabricada con una solución de tejido de poliéster teñido en masa y es un producto aislante de espuma atractivo y duradero. Se recomienda una limpieza mensual para mantener su belleza y alargar la vida del tejido.

Para limpiar y acondicionar la cubierta de poliéster:

1. Retirar y apoyar con cuidado contra una pared o una valla. Si se ha instalado un elevador de cubierta, mantenga la cubierta cerrada y asegúrese de que todas las costuras estén cerradas para evitar que entre jabón en el spa.
2. Con una manguera de jardín, rocíe la cubierta para desprender la tierra o la basura.
3. Añada cuatro cucharadas de jabón neutro o lavavajillas líquido suave a 4 litros (un galón) de agua tibia. Limpie con un cepillo de cerdas suaves. Aclare abundantemente con agua fría y deje secar al aire. **IMPORTANTE:** enjuague con agua para evitar que el poliéster se seque con todo el jabón que pueda quedar en la superficie.
4. Frote el perímetro y las aletas laterales de la cubierta. Enjuague con agua.
5. Enjuague la parte de debajo de la cubierta solo con agua (no utilice jabón) y pase un paño seco.

QUÉ SE DEBE HACER:

- Quite la nieve acumulada para evitar la rotura de la espuma aislante a causa del peso de la nieve.
- Abroche las correas de cierre para asegurar la cubierta cuando el spa no esté en funcionamiento.

QUÉ NO SE DEBE HACER:

- Arrastrar ni levantar la cubierta utilizando las aletas o las correas de cierre.
- Caminar, pisar, ni sentarse sobre la cubierta.
- Depositar ningún metal u objeto que pueda transferir calor sobre la cubierta, ni coloque ningún tipo de lona de plástico o tela sobre ésta, ya que podría fundirse con la espuma aislante, circunstancia que no estaría cubierta por la garantía.
- No emplee ningún mecanismo de elevación, producto químico o producto de limpieza que no haya sido recomendado por **WATKINS WELLNESS** o por su distribuidor autorizado de ventas y servicio.

SISTEMA ELEVADOR DE CUBIERTA

Espacio libre requerido detrás de la cubierta abierta:

CoverCradle™ y CoverCradle II 61 cm (24")	UpRite™ 18 cm (7")	Lift 'n Glide™ 36 cm (14")
--	-----------------------	-------------------------------

CÓMO ABRIR LA CUBIERTA

IMPORTANTE: no intente nunca abrir ni quitar la cubierta agarrando o estirando de los faldones o de las correas de cierre. El faldón podría rasgarse, y un faldón rasgado no está cubierto por los términos de la garantía.

Compruebe que no haya acumulaciones de hielo alrededor de los resortes de gas y los puntos de eje del sistema de cubierta plegable. La acumulación de hielo puede causar daños en los componentes del sistema.

⚠️ ADVERTENCIA: la cubierta y el sistema de cubierta retráctil no están recomendados para su uso en condiciones de viento superior a los 40 km/h.

IMPORTANTE: si su spa está situado en una zona cercana a fuertes vientos, puede instalar más correas de cierre para minimizar los daños provocados por el viento en la cubierta.

1. Con las correas de cierre de la cubierta desatadas, coloque una mano bajo el faldón, entre el spa y la cubierta, para romper el sello de vacío de la propia cubierta. Después, pliegue la mitad frontal de la cubierta sobre la mitad posterior.
2. Si no es posible el acceso a la parte posterior, colóquese en el lateral del spa más cercano a la zona de la bisagra de la cubierta plegada.
 - a. **Para los sistemas de cubierta plegable COVERCRADLE:** con ambas manos, coloque una de ellas bajo la mitad inferior de la cubierta (justo sobre el agua) y la otra en el lateral de la cubierta, justo sobre el faldón. Presione suavemente (no eleve) con ambas manos hacia la esquina posterior contraria de la cubierta (en diagonal). Cuando la cubierta se abra, los muelles de gas permitirán que se detenga suavemente.
 - b. **Para los sistemas de cubierta plegable UPRITE: eleve la cubierta por su bisagra central, permitiendo que se desplace hasta la parte posterior del spa y que quede ahí apoyada ligeramente.**
 - c. **Para el sistema de cubierta plegable LIFT 'N GLIDE:** eleve ligeramente la cubierta del frente del spa, deslícela (empuje hacia atrás hasta el tope), dóblela a la mitad y levántela hacia la parte trasera del spa. Inserte el pasador de bloqueo en el lateral del elevador para evitar que la cubierta se cierre accidentalmente.

IMPORTANTE: cuando abra una cubierta con un sistema de cubierta plegable, utilice tan sólo uno de estos tres métodos específicos. No intente abrir la cubierta de ningún otro modo. Los daños causados por una apertura o cierre incorrectos de la cubierta no están cubiertos por los términos de la garantía.

CÓMO CERRAR LA CUBIERTA

1. Sitúese al lado de la cubierta, coloque una mano sobre su esquina superior y empuje suavemente hacia adelante en la dirección del spa. La cubierta girará hacia adelante hasta cubrir la mitad del spa. **IMPORTANTE:** para los sistemas de cubierta plegable UPRITE o LIFT 'N GLIDE desconecte los mecanismos de bloqueo antes de empujar la cubierta hacia delante.
2. Despliegue la cubierta elevando el tirador situado sobre la mitad superior (frontal) de la misma. Deje caer la mitad desplegada sobre el spa. La presión de aire creada por la caída de la cubierta evitará que el faldón quede atrapado entre la cubierta y el casco del spa.

REQUISITOS DE INSTALACIÓN ELÉCTRICA

INSTRUCCIONES DE CABLEADO

Su spa **HOT SPRING** ha sido cuidadosamente diseñado para ofrecerle una seguridad máxima contra descargas eléctricas. La conexión del spa a un circuito con un cableado inadecuado anulará muchas de las características de seguridad del spa. Un cableado incorrecto podría ocasionar electrocución, riesgo de incendio y otros daños. El spa **HOT SPRING** se debe conectar a un interruptor RCD de 10 miliamperios o menos. ¡Lea y siga al pie de la letra las instrucciones y los requisitos necesarios para la instalación eléctrica de su modelo de spa!

NOTA DE SERVICIO: el spa **HOT SPRING** viene equipado con un indicador de funcionamiento que, además de mostrar si el spa está en funcionamiento, dispone de una función de diagnóstico. Comenzará a parpadear si se supera el límite máximo del termostato del calentador. Si el indicador de funcionamiento parpadea, siga las instrucciones que aparecen en la sección Solución de problemas para averiguar la causa y corregir el problema. El indicador de funcionamiento dejará de parpadear una vez que el problema quede resuelto.

LOS SPAS **HOT SPRING** DEBEN CABLEARSE DE CONFORMIDAD CON TODAS LAS NORMATIVAS ELÉCTRICAS APLICABLES, TANTO NACIONALES COMO LOCALES. TODO EL TRABAJO ELÉCTRICO DEBERÁ REALIZARLO UN ELECTRICISTA AUTORIZADO Y EXPERIMENTADO. RECOMENDAMOS LA UTILIZACIÓN DE CONDUCTOS, EMPALMES Y CABLES ELÉCTRICOS ADECUADOS EN TODOS LOS CIRCUITOS.

Este producto requiere un servicio de 16 amperios (Flair, **FLAIR DL**, **FLASH**, **BEAM** y **STROBE**) o de 20 amperios (**PULSE**), monofásico,

220-240 voltios y tres cables de servicio (uno de línea, otro neutro y otro a tierra). El conductor de tierra debe ser por lo menos del mismo calibre que los de corriente. También podría ser necesaria una conexión a un cable de cobre macizo de 8,4 mm². Además, se ha de utilizar un interruptor de desconexión central con al menos 3 mm de separación entre contactos para todos los circuitos eléctricos del spa.

Monte el subpanel de acuerdo con las normativas locales, pero nunca a menos de 1,5 metros (5') de distancia.

INSTRUCCIONES PARA LA INSTALACIÓN DE CONDUCTOS

1. Para conectar a la red eléctrica, en primer lugar, retire los tornillos de la puerta del compartimiento del equipo.
2. Localice la caja de control. Afloje los tornillos en la parte frontal de la caja de control. Quite los tornillos y la cubierta de la caja de control.
3. Dirija el servicio eléctrico desde el panel inferior hacia el compartimiento del equipo del spa utilizando el interruptor automático ubicado en el marco debajo de la puerta.
4. Conecte el conducto de suministro a la caja de control y conecte los cables tal y como se detalla abajo y en la etiqueta con el esquema de conexión que se encuentra en el interior de la cubierta de la caja de control.

⚠ **ADVERTENCIA:** su spa puede llevar un dispositivo de corriente residual (RCD) - con un tasa de fallo que no exceda los 30 mA en un subpanel eléctrico.

Si se extrae o se desactiva cualquier disyuntor RCD se afectará la seguridad del spa y se anulará la garantía.

IMPORTANTE: En caso de que necesitare mover o reubicar su spa, es esencial que comprenda y aplique estos requisitos de instalación. Su spa ha sido cuidadosamente diseñado para ofrecerle una seguridad máxima contra descargas eléctricas. La conexión del spa a un circuito con un cableado inadecuado anulará muchas de las características de seguridad del spa.

IMPORTANTE: un técnico de servicio debe reconfigurar el spa utilizando los puentes suaves para permitir que el calentador del spa corra simultáneamente con la bomba de los jets si se instala un segundo disyuntor de 16 amperios.

NOTA: los tendidos de cableado de gran longitud pueden requerir un cable de mayor calibre que el especificado.

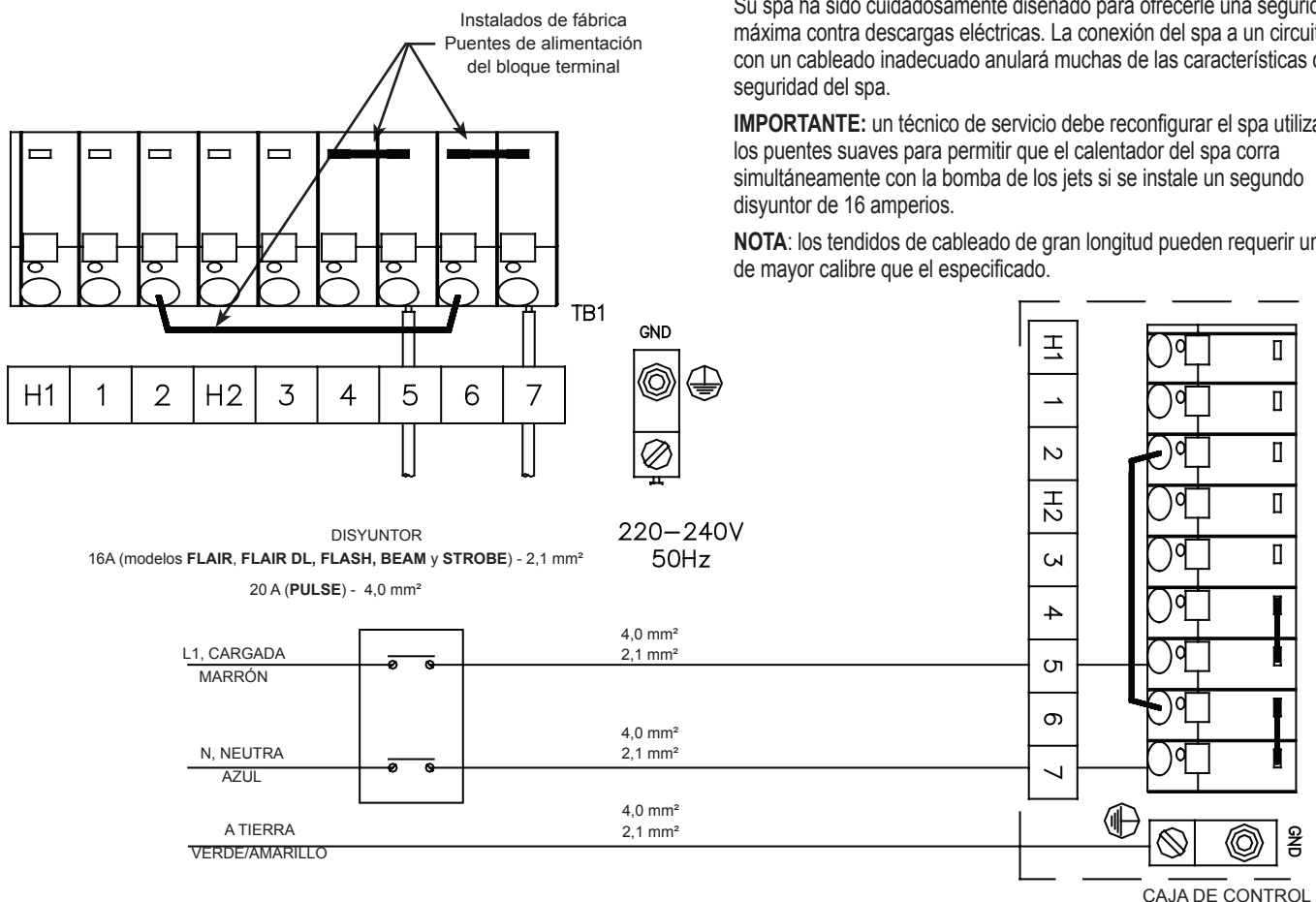

PRISM - INSTRUCCIONES DE CABLEADO

REQUISITOS ELÉCTRICOS Y PRECAUCIONES

Su spa ha sido cuidadosamente diseñado para ofrecerle una seguridad máxima contra descargas eléctricas. La conexión del spa a un circuito con un cableado inadecuado anulará muchas de las características de seguridad del spa. Un cableado incorrecto podría ocasionar electrocución, riesgo de incendio y otros daños. ¡Lea y siga al pie de la letra las instrucciones y los requisitos necesarios para la instalación eléctrica de su modelo de spa! A menos que el distribuidor estipule otra cosa, **ESTO ES RESPONSABILIDAD SUYA.**

NOTA DE SERVICIO: Todos los spas **HOT SPRING** tienen funciones diagnósticas que se muestran en el panel de control principal cuando el Indicador de Potencia, el Indicador de Preparado o ambos estén parpadeando. Siga las instrucciones que aparecen en la sección solución de problemas para averiguar la causa y corregir el problema.

Los spas **HOT SPRING** DEBEN CABLEARSE DE CONFORMIDAD CON TODAS LAS NORMATIVAS ELÉCTRICAS APLICABLES, TANTO NACIONALES COMO LOCALES. TODO EL TRABAJO ELÉCTRICO DEBERÁ REALIZARLO UN ELECTRICISTA AUTORIZADO Y EXPERIMENTADO. RECOMENDAMOS LA UTILIZACIÓN DE CONDUCTOS, EMPALMES Y CABLES ELÉCTRICOS ADECUADOS EN TODOS LOS CIRCUITOS.

NOTA: el **PRISM** requiere un disyuntor adicional del 16 amperios para poner el calentador y la bomba de jets 3 en funcionamiento al mismo tiempo. Sin el disyuntor adicional de 16 amperios, el calentador **NO** funcionará mientras que la bomba de jets 3 esté encendida (véase el dorso de la tapa de la caja de control para la información del cableado).

Monte el subpanel de acuerdo con las normativas locales, pero nunca a menos de 1,5 metros (5') de distancia.

INSTRUCCIONES PARA LA INSTALACIÓN DE CONDUCTOS

1. Para conectar a la red eléctrica, en primer lugar, retire los tornillos de la puerta del compartimiento del equipo.
2. Localice la caja de control. Afloje los tornillos en la partel frontal de la caja de control. Quite los tornillos y la cubierta de la caja de control. Dirija el servicio eléctrico desde el panel inferior hacia el compartimiento del equipo del spa utilizando el interruptor automático ubicado en el marco debajo de la puerta.
3. Conecte el conducto de suministro a la caja de control y conecte los cables tal y como se detalla abajo y en la etiqueta con el esquema de conexión que se encuentra en el interior de la cubierta de la caja de control.

⚠ **ADVERTENCIA:** retirar o desviar cualquier disyuntor RCD afectará a la seguridad del spa y anulará la garantía.

IMPORTANTE: En caso de que necesitare mover o reubicar su spa, es esencial que comprenda y aplique estos requisitos de instalación. Su spa ha sido cuidadosamente diseñado para ofrecerle una seguridad máxima contra descargas eléctricas. La conexión del spa a un circuito con un cableado inadecuado anulará muchas de las características de seguridad del spa.

IMPORTANTE: un técnico de servicio debe reconfigurar el spa utilizando los puentes suaves para permitir que el calentador del spa corra simultáneamente con la bomba de los jets si se instala un segundo disyuntor de 16 amperios.

NOTA: los tendidos de cableado de gran longitud pueden requerir un cable de mayor calibre que el especificado.

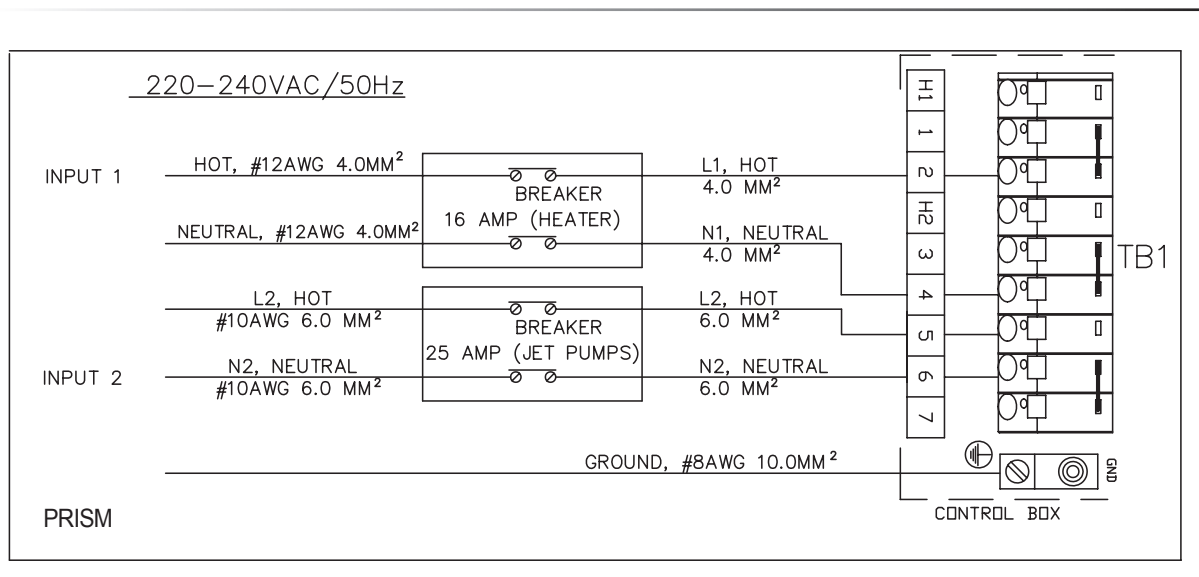

NOTAS: conecte los cables de suministro según se indica en los esquemas anteriores.

Conéctelo solo a un circuito que esté protegido por un dispositivo de corriente residual (RCD).

INSTRUCCIONES PARA LA INSTALACIÓN

PREPARACIÓN DEL EMPLAZAMIENTO

Probablemente, usted ya haya escogido el lugar donde desea instalar su nuevo spa, bien sea interior o exterior, en un patio o terraza. Ahora, simplemente asegúrese de comprobar los siguientes puntos:

- Instale siempre el spa sobre una superficie nivelada y con una estructura sólida. Un spa lleno puede alcanzar un peso más que considerable. Asegúrese de que el emplazamiento escogido pueda soportar ese peso.
- No olvide nivelar el spa antes de proceder a su llenado. (Consulte las instrucciones de nivelación del spa).
- Asegúrese de ubicar el compartimiento del equipo (donde quedarán alojados todos los componentes eléctricos) en un lugar alejado del desagüe del agua. La filtración de agua dentro del compartimiento del equipo puede causar daños en los componentes electrónicos o provocar que salte el disyuntor del panel eléctrico de su hogar.
- Deje para usted un acceso rápido y sencillo a los disyuntores.
- Deje un acceso libre al compartimiento del equipo para el cuidado y mantenimiento periódicos del spa.

⚠ **ADVERTENCIA:** los daños causados por roedores a los componentes del compartimiento del equipo del spa o a las tuberías internas del mismo **NO** están cubiertos por nuestra garantía.

INSTALACIÓN EN EXTERIORES Y PATIOS

Cualquiera que sea el lugar de instalación para el spa, es importante que tenga unos cimientos sólidos que soporten su peso. De hecho, los daños estructurales detectados en el spa que sean consecuencia de una instalación o ubicación incorrectas, o de cimientos inadecuados, no están cubiertos por la garantía limitada.

Para la instalación del spa en el exterior, le recomendamos una plataforma de hormigón armado de un grosor no inferior a diez centímetros.

Las varillas y mallas de refuerzo de la plataforma deben conectarse a un cable de unión de 6 mm² de acuerdo con las normativas eléctricas nacionales (para obtener más información, consulte a su inspector local; es posible que sea necesaria una inspección de la puesta a tierra antes de verter el hormigón que formará la plataforma).

Si coloca el spa sobre el suelo, aunque sea temporalmente, coloque también piedras de apoyo bajo las zonas de nivelación (consulte las instrucciones para la nivelación del spa). Las piedras deben tener un grosor mínimo de 5 cm y 30 cm cuadrados. Incluso con las piedras bien colocadas, el spa invariablemente quedará desnivelado al asentarse. Además, un spa rodeado por tierra o césped pronto se llenará con la tierra y el césped de los pies de los usuarios. Por ello, debe colocarse sobre unos cimientos sólidos tan pronto como sea posible.

INSTALACIÓN EN TERRAZAS

Para asegurarse de que su terraza puede soportar el peso del spa, debe conocer la capacidad de carga máxima de la terraza. Consulte a un constructor cualificado o a un ingeniero de estructuras. Para saber el peso del spa, de su contenido y sus ocupantes, consulte la tabla de especificaciones del spa. Este peso por metro cuadrado no deberá ser superior a la capacidad específica de la estructura. En caso contrario, se pueden producir graves daños estructurales.

PRECAUCIÓN: WATKINS WELLNESS sugiere que se consulte a un ingeniero o a un constructor antes de colocar un spa sobre una terraza elevada.

INSTALACIÓN EN INTERIORES Y SÓTANOS

Asegúrese de cumplir con los siguientes requisitos especiales si desea instalar el spa en el interior de su hogar. El agua se acumulará alrededor del spa, por lo que los materiales de su suelo han de proporcionar una

buena adherencia aunque estén mojados. Es esencial un desagüe adecuado para evitar la acumulación de agua alrededor del spa. Si construye una nueva habitación para el spa, es recomendable que instale un desagüe en el suelo. El nivel de humedad aumentará con la instalación del spa. El agua podría filtrarse en la madera y provocar su putrefacción, la presencia de moho y otros problemas. Compruebe los efectos que causa la humedad del aire sobre la madera, el papel, etc., en la habitación. Para minimizar estos efectos, la mejor solución es disponer de la máxima ventilación en la zona donde se instale el spa. Un arquitecto puede ayudar a determinar si es necesaria una ventilación suplementaria.

LOS SPAS HOT SPRING están equipados con un respiradero para disipar el exceso de temperatura en el compartimiento del equipo. Busque este respiradero y asegúrese de que no esté bloqueado por ningún objeto, incluidas las alfombrillas.

Su distribuidor de spas **HOT SPRING** puede ayudarle a obtener toda la información necesaria en relación con la planificación urbana y las normativas locales sobre construcción. También le pueden dar una copia de nuestra guía de instalación.

PRECAUCIÓN: No instale el spa sobre un suelo calefaccionado.

⚠ **ADVERTENCIA:** mantenga la zona alrededor del spa bien ventilada o si está instalado en el exterior o en una zona confinada. La falta de ventilación alrededor del spa puede causar una acumulación anormal de químicos y/o fragmentos bacterianos. De ser inhalados, estos químicos o fragmentos bacterianos podrían producir dificultades respiratorias o daños pulmonares en personas con sistemas inmunológicos frágiles o con infecciones respiratorias. Si usted u otros bañistas se ven afectados por dicha condición, procure atención médica lo antes posible.

Además de seguir las indicaciones anteriormente citadas, asegúrese de limpiar y dar mantenimiento a su spa como se describe a continuación:

- Siga todos los procedimientos detallados en este manual del propietario y las instrucciones impresas en los embalajes de los productos (químicos) para el cuidado del agua.
- Realice pruebas de agua regularmente para comprobar los niveles de desinfectantes, pH y demás requisitos del cuidado del agua.
- Vacíe, limpie y rellene su spa con agua fresca periódicamente, de acuerdo a lo descrito en este manual del propietario.
- Limpie el/los filtro(s) cuando menos una vez al mes.
- Compruebe que existe una circulación apropiada en todo el sistema de agua de su spa.
- Pida a los usuarios que se duchen antes de entrar en el spa.

PREPARACIÓN PARA NIVELAR EL SPA

Es preferible que la superficie de hormigón tenga 1,5 cm (0,5") por cada 3 m (1'0) para permitir que fluya la lluvia y el agua desbordada y que no se acumule por debajo



del spa (el agua debajo del spa puede causar el deterioro de la madera, con el paso del tiempo). Otras opciones son el uso de ladrillos, adoquines o bloques.

Es importante recordar que las superficies suaves, aunque se utilicen piedras para distribuir el peso del spa de forma uniforme, aún tendrán la tendencia a asentarse, lo cual podría desnivelar el spa.

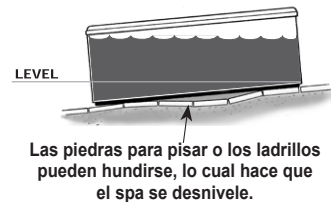

NOTA: si se coloca el spa en tierra, podría aumentar la cantidad de suciedad que entre en el agua del spa de forma inadvertida y podrían ocasionarse daños en el equipo, al igual que en la superficie, lo cual no está cubierto por la garantía.

ACCESO PARA LA ENTREGA

Primero, busque las dimensiones del spa en capítulo siguiente. Las dimensiones mostradas son las medidas del spa en posición vertical, colocado sobre el costado.

Modelo	An	Al	Pr
PRISM (PSME)	97 cm	279 cm	231 cm
PULSE (PLSE)	97 cm	226 cm	226 cm
FLAIR (FLRE y FLRDE)	91 cm	213 cm	213 cm
PARPADEA (FSHE)	91 cm	213 cm	213 cm
BEAM (BMIIE)	84 cm	203 cm	203 cm
STROBE (STRBE)	84 cm	208 cm	196 cm

A continuación, póngase en contacto con su distribuidor para averiguar la altura y el ancho añadidos de la carretilla que el distribuidor utilizará para la entrega del spa nuevo. Utilice la altura de la carretilla más la dimensión indicada con una H para determinar la distancia vertical necesaria para que pase el spa junto con la carretilla. Utilice el ancho de la carretilla, es decir la dimensión W, o la que sea mayor, para determinar el ancho máximo de la distancia necesaria. Utilice la dimensión L de longitud cuando realice virajes cerrados para determinar el máximo espacio libre requerido.

NOTA: Quizá sea necesario que se considere una distancia adicional en la parte superior si el spa se va a movilizar hacia arriba o abajo en una superficie inclinada o en una escalera.

Utilice la información anterior para determinar los requisitos para el acceso al emplazamiento deseado.

Es probable que sea necesario quitar alguna puerta, cierta parte de una cerca o cualquier otra obstrucción móvil, con el fin de movilizar el spa hasta el lugar de instalación.

Si es necesario sacar el spa de la carretilla para pasarlo por encima de una pared (ya sea porque el área de entrada es muy angosta, los aleros son muy bajos, las esquinas son muy estrechas o la escalera es demasiado empinada), tendrá que utilizar una grúa. Es es lo que se acostumbra en estos casos.

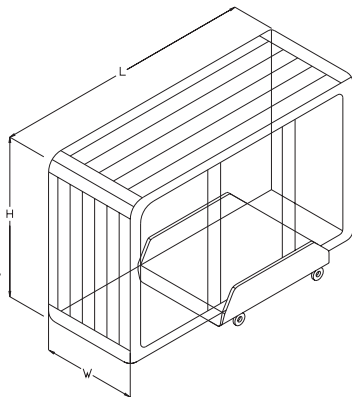

La grúa posee un brazo montado en un vehículo, el cual cabrá en su entrada para autos. Debe ser manejado por un operador con licencia y seguro. A cambio de una suma de dinero, el operador de la grúa levantará el spa por encima de paredes, edificios o cualquier otra obstrucción, y lo colocará lo más cerca posible al lugar de instalación. Por lo general, la entrega con la grúa toma un promedio de 60 minutos.

NOTA: Si la entrega del spa requiere el uso de una grúa, es probable que tenga que pagar por los servicios de la misma al momento de la entrega.

PREPARACIÓN DEL SUELO

El spa **HOT SPRING** se ha diseñado para funcionar en todo tipo de superficies comunes. Aunque una plataforma de hormigón es lo mejor para el uso a largo plazo*, aunque se puede utilizar otro tipo de cimientos, siempre y cuando se prepare una base nivelada antes de la entrega.

***NOTA:** necesitará una placa de hormigón reforzado de al menos 10 cm (4") de grosor si coloca el spa en una terraza: Consulte el apartado PESO MUERTO en ESPECIFICACIONES del SPA para determinar los requisitos de su spa en concreto.

NOTAS A LA INSTALACIÓN:

Si ha adquirido un paquete de terraza o de toldo con el spa, es obligatorio que se utilicen cimientos sólidos. Si se colocan dichos productos en cualquier otra superficie que no sea una plataforma de un solo nivel, podría haber problemas con la instalación.

En calidad de propietario de la vivienda, es su responsabilidad proporcionar cimientos nivelados para la bañera. Recuerde que normalmente el personal de entrega no está equipado para nivelar y preparar el lugar de instalación del spa.

Si le interesa instalar una plataforma de hormigón, una superficie de ladrillo o una terraza de madera, el distribuidor de **HOT SPRING** podrá sugerirle a un contratista autorizado y calificado.

NOTA: Para que el spa funcione debidamente y la plomería interna se desagüe totalmente, debe cerciorarse de que el spa esté nivelado después de su instalación. El personal de entrega de **HOT SPRING** le ayudará a efectuar el procedimiento.

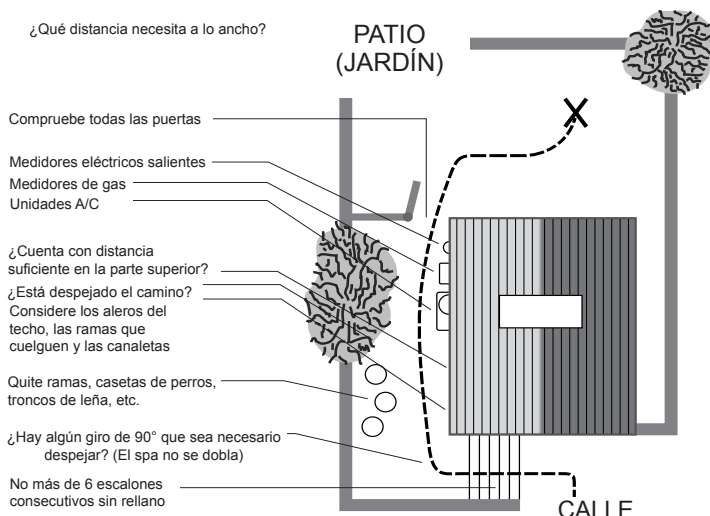

PRISM (MODELO PSME)

Dimensiones

NOTA: todas las dimensiones son aproximadas; mida su spa antes de tomar decisiones fundamentales, tanto sobre el diseño como sobre la ubicación de los accesos.

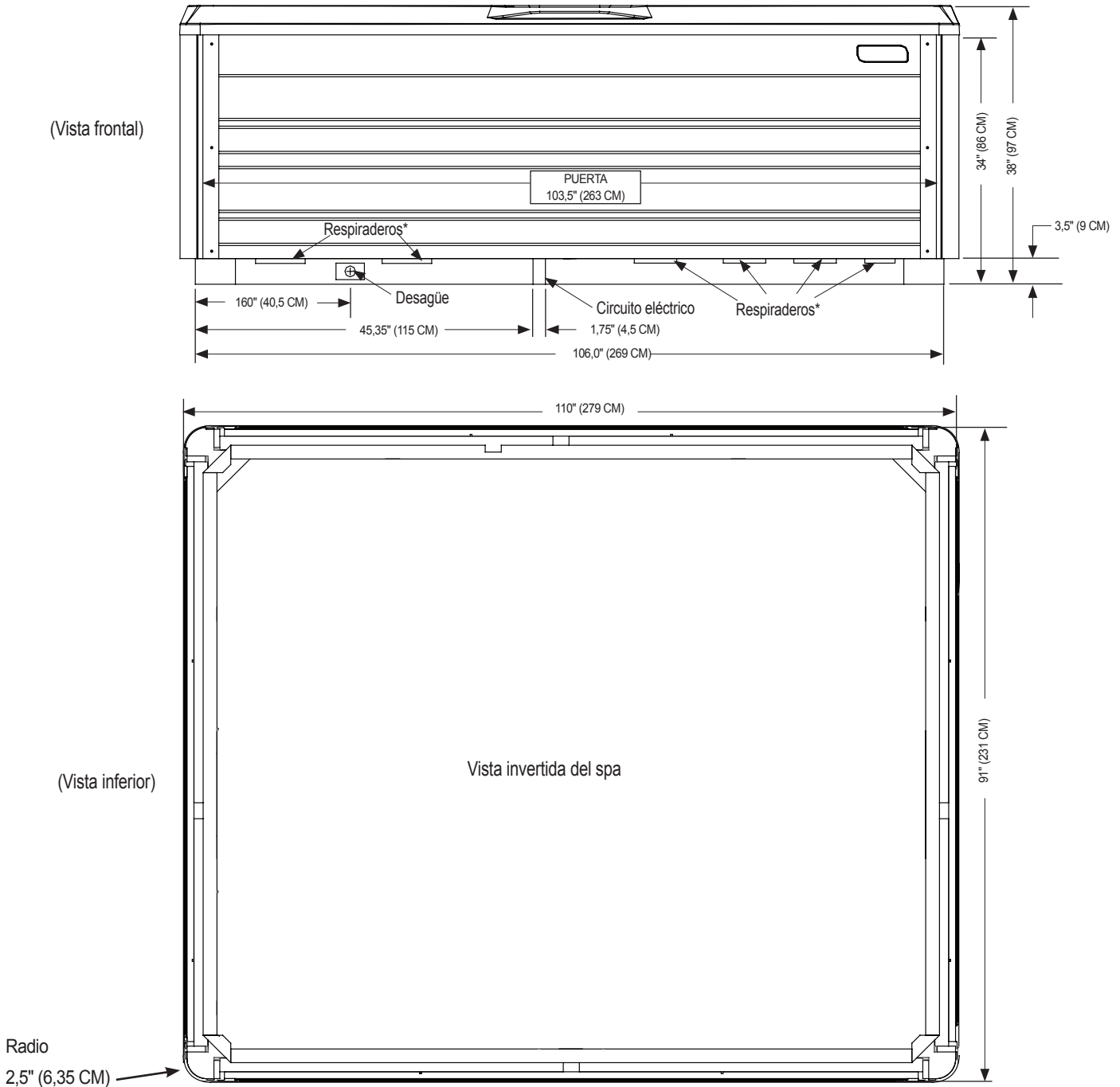

NOTA: WATKINS WELLNESS recomienda que el modelo **PRISM** se instale en una plataforma de hormigón reforzado con un mínimo de 10 cm de grosor o en una terraza de estructura sólida con capacidad para soportar el "peso muerto" que se indica en la tabla de especificaciones del spa.

ADVERTENCIA: no se deben colocar cuñas de ningún tipo en el modelo PRISM.

***No bloquear los respiraderos**

FLAIR (MODELO FLRE) Y FLAIR DL (MODELO FLRDE)

Dimensiones

NOTA: todas las dimensiones son aproximadas; mida su spa antes de tomar decisiones fundamentales sobre el diseño o la ubicación.

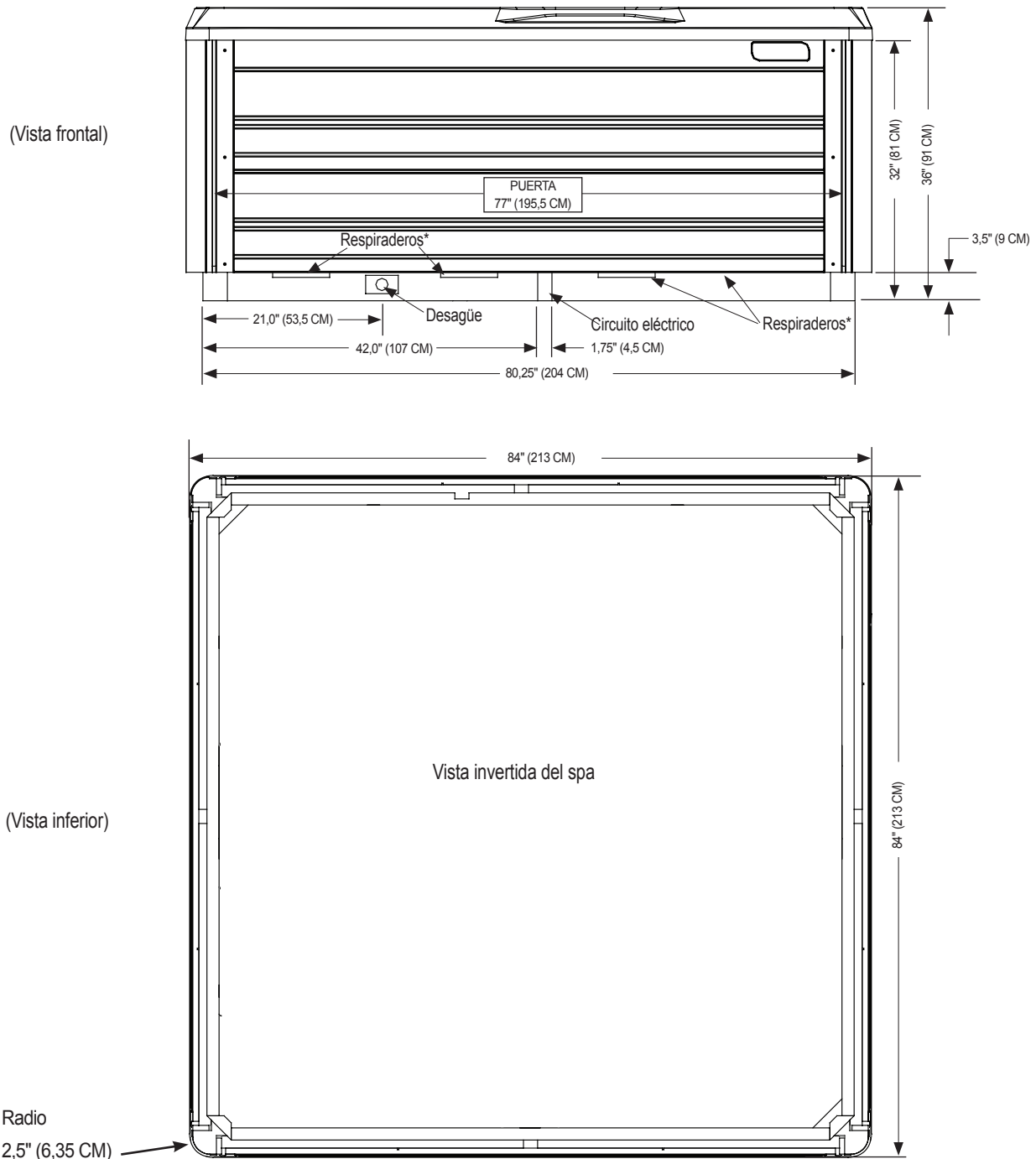

NOTA: WATKINS WELLNESS recomienda que los modelos FLAIR Y FLAIR DL se instalen en una plataforma de hormigón reforzado con un mínimo de 10 cm de grosor o en una terraza de estructura sólida con capacidad para soportar el "peso muerto" que se indica en la tabla de especificaciones del spa.

ADVERTENCIA: no se deben colocar cuñas de ningún tipo en el modelo FLAIR y FLAIR DL.

*No bloquear los respiraderos

FLASH (MODELO FSHE)

Dimensiones

NOTA: todas las dimensiones son aproximadas; mida su spa antes de tomar decisiones fundamentales, tanto sobre el diseño como sobre la ubicación de los accesos.

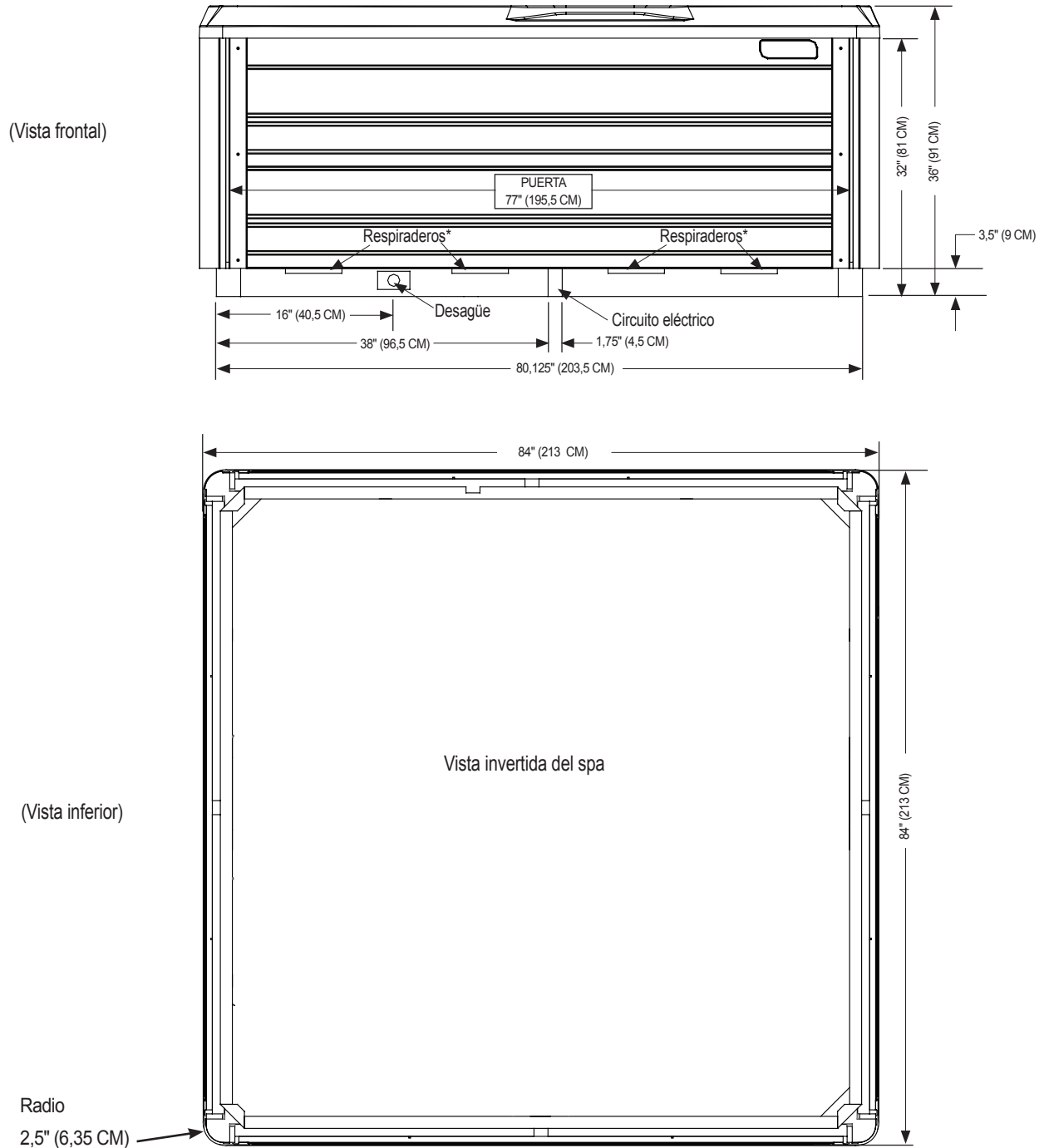

NOTA: Watkins Wellness recomienda que el modelo **FLASH** se instale en una plataforma de hormigón reforzado con un mínimo de 10 cm de grosor o en una terraza de estructura sólida con capacidad para soportar el "peso muerto" que se indica en la tabla de especificaciones del spa.

ADVERTENCIA: NO SE DEBEN COLOCAR CUÑAS DE NINGÚN TIPO EN EL MODELO flash.

***No bloquear los respiraderos**

BEAM (MODELO BMIIE)

Dimensiones

NOTA: todas las dimensiones son aproximadas; mida su spa antes de tomar decisiones fundamentales, tanto sobre el diseño como sobre la ubicación de los accesos.

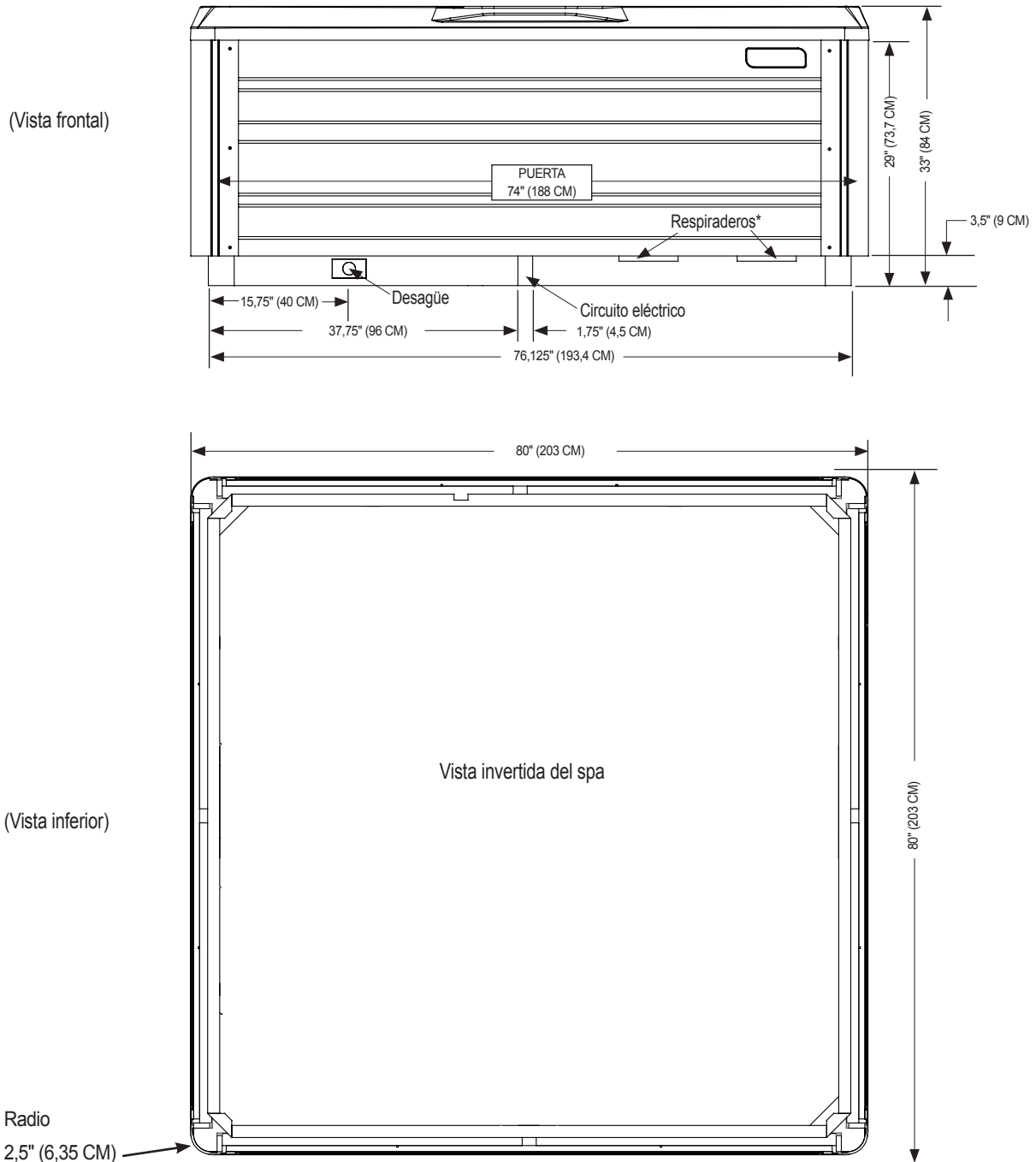

NOTA: WATKINS WELLNESS recomienda que el modelo **BEAM** se instale en una plataforma de hormigón reforzado con un mínimo de 10 cm de grosor o en una terraza de estructura sólida con capacidad para soportar el "peso muerto" que se indica en la tabla de especificaciones del spa.

ADVERTENCIA: NO SE DEBEN COLOCAR CUÑAS DE NINGÚN TIPO EN EL MODELO Beam.

***No bloquear los respiraderos**

STROBE (MODELO STRBE)

Dimensiones

NOTA: todas las dimensiones son aproximadas; mida su spa antes de tomar decisiones fundamentales, tanto sobre el diseño como sobre la ubicación de los accesos.

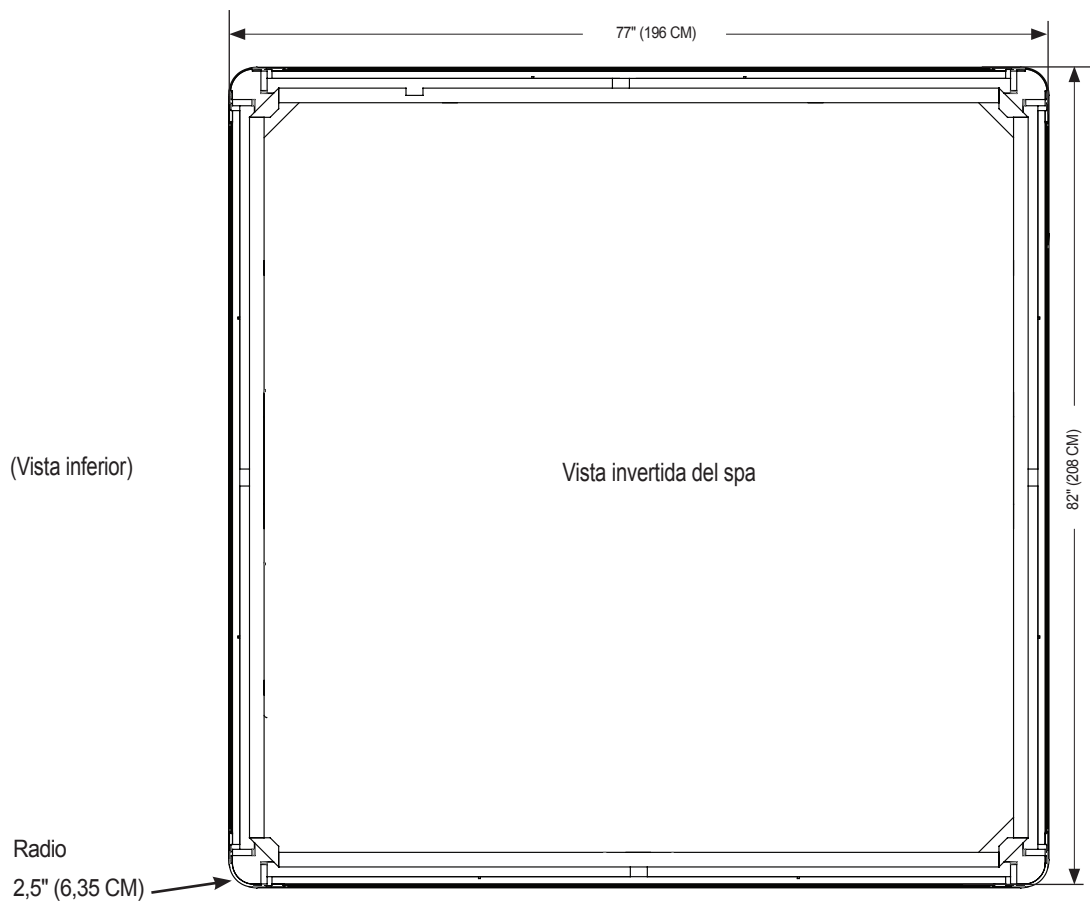
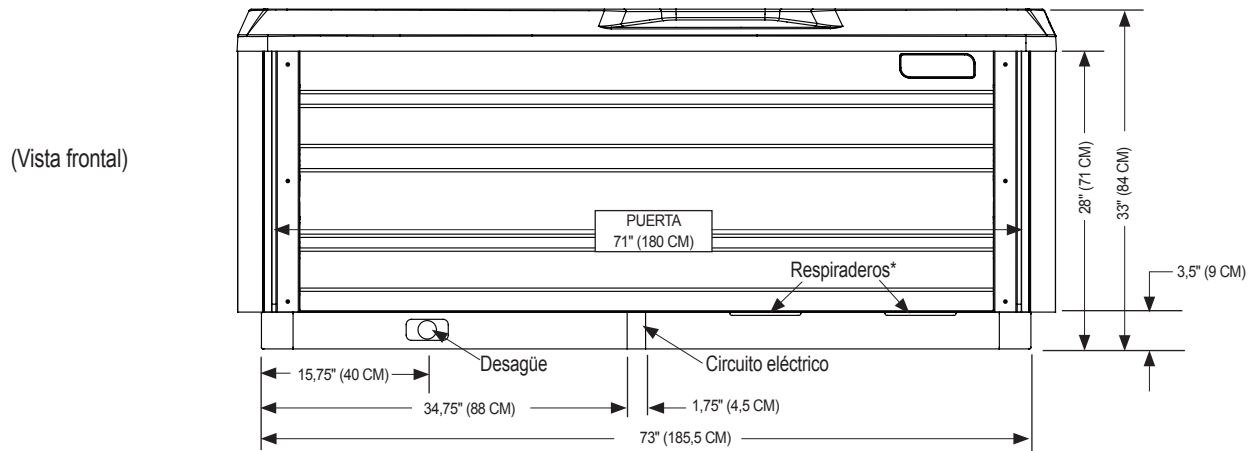

NOTA: WATKINS WELLNESS recomienda que el modelo **STROBE** se instale en una plataforma de hormigón reforzado con un mínimo de 10 cm de grosor o en una terraza de estructura sólida con capacidad para soportar el "peso muerto" que se indica en la tabla de especificaciones del spa.

ADVERTENCIA: no se deben colocar cuñas de ningún tipo en el modelo **STROBE**.

*No bloquear los respiraderos

INFORMACIÓN DE SERVICIO

INFORMACIÓN GENERAL

Su spa **HOT SPRING** ha sido diseñado para proporcionarle muchos años de uso sin ningún problema. Como con cualquier otro aparato, pueden surgir problemas ocasionales que requieran los conocimientos de un técnico cualificado. Aunque las reparaciones más simples, como reiniciar un disyuntor RCD o reiniciar un termostato de límite máximo, no necesiten una llamada al servicio técnico, pueden indicar la presencia de un problema de mayor importancia. Estos problemas sí que requerirían la presencia de un técnico experimentado. Antes de llamar a un técnico, consulte la Guía de solución de problemas. Guarde siempre el recibo original para consultas futuras.

TERMOSTATO DE LÍMITE MÁXIMO Y RCD

Si su spa deja de funcionar, compruebe en primer lugar la conexión a la red eléctrica.

Compruebe cada disyuntor RCD del subpanel. Si se ha saltado un RCD, reinicielo. Si no se reinicia, puede estar indicando la presencia de un fallo de tierra (cortocircuito) en los componentes eléctricos. Comuníquese con un técnico de servicio autorizado para que realice un diagnóstico completo.

Si, tras comprobar el estado del RCD, descubre que no se ha disparado, verifique el panel de disyuntores de su hogar y asegúrese de que el disyuntor principal del suministrador de corriente del spa no se haya disparado. Si se ha desconectado, eso indicará que el circuito estaba sobrecargado, o que se ha producido un cortocircuito entre el panel de disyuntores y el receptáculo del spa o subpanel. Consulte a un electricista cualificado.

Si, después de comprobar el disyuntor principal de su hogar y el RCD del spa no detecta ninguna anomalía, compruebe el termostato de límite máximo. Para comprobarlo, tan sólo ha de apagar el spa durante 30 segundos. Esto reiniciará automáticamente el termostato de límite máximo en el caso de que se hubiera desconectado. Si el spa se activa cuando lo vuelve a conectar a la red eléctrica, esto indica que hay un caudal de agua bajo en el sistema de calefacción. La desconexión del termostato de límite máximo suele ser el resultado de un o una combinación de los siguientes problemas: 1) cartucho(s) de filtro obstruido(s), 2) bloqueo en las tuberías del sistema, 3) una bomba de circulación del calentador que no funciona, 4) no se desconectó el spa de la red eléctrica antes de vaciarlo, 5) hay una burbuja de aire en las tuberías. (El indicador de encendido situado en el frontal del panel de control del spa también parpadeará si es conectara el circuito del termostato de límite máximo).

Si el spa no funciona después de la desconexión y posterior reinicio del RCD, o después de reiniciar el termostato de límite máximo, deberá consultar su problema a un técnico de servicio autorizado. Consulte la sección Calentador si el spa funciona, pero no calienta el agua, o consulte la Guía para la solución de problemas para obtener más información acerca del servicio técnico.

CALENTADOR E INTERRUPTOR DE PRESIÓN INTEGRADO NO-FAULT

WATKINS WELLNESS garantiza incondicionalmente el calentador **NO-FAULT** contra cualquier anomalía que requiera sustitución. La duración de esta garantía es equivalente al período de tiempo identificado en la garantía para componentes. El término "incondicionalmente" se define en esta garantía como una cobertura de garantía sin excepción, siempre y cuando el componente no haya funcionado correctamente en el sistema del spa. Esto significa que las condiciones que habitualmente invalidarían la garantía limitada, tales como los daños ocasionados por productos químicos contenidos en el agua, no se aplican al calentador **NO-FAULT**.

Es importante señalar que el calentador **NO-FAULT** está protegido, tanto

por el circuito del termostato de límite máximo, como por el interruptor de presión integrado. Las causas de desconexión del termostato de límite máximo del calentador se comentan en la sección anterior.

Si el spa no está calentando el agua y las luces roja y verde están parpadeando, pero la bomba y la luz están funcionando adecuadamente, es posible que el interruptor de presión esté abierto. El interruptor de presión puede llegar a abrirse si se presentan uno o más de los siguientes problemas:

1. Cartucho de filtrado bloqueado
2. Bloqueo adentro del sistema de tubería
3. La potencia al spa no se desconectó antes de drenarlo
4. Un cierre de aire en las tuberías

Una vez identificado y corregido el problema, el interruptor de presión se cerrará y el calentador recibirá la energía necesaria para funcionar correctamente.

BOMBA DE CIRCULACIÓN SILENT FLO 5000 Y DISYUNTOR TÉRMICO DE LA BOMBA DE CIRCULACIÓN

La bomba de circulación **HOT SPRING SILENT FLO 5000** es una bomba silenciosa refrigerada por agua y de alto rendimiento energético que proporciona un filtrado continuo al agua del spa. Ya que la bomba **SILENT FLO 5000** está refrigerada por agua, viene equipada con un disyuntor térmico para evitar daños por calentamiento cuando no haya agua.

Reinicie el disyuntor térmico de la bomba de circulación desconectando el spa de la red eléctrica, lo que enfriará la bomba.

La desconexión del disyuntor térmico suele ser el resultado de uno, o de una combinación, de los siguientes problemas: 1) cartucho de filtrado bloqueado, 2) bloqueo en las tuberías del sistema, 3) no se desconectó el spa de la red eléctrica antes de vaciarlo, 4) hay una burbuja de aire en las tuberías. Una vez que se haya identificado y corregido el problema, el disyuntor térmico de la bomba podrá reiniciarse permitiendo su funcionamiento normal.

OTRAS INFORMACIONES DE SERVICIO

Los termostatos de control y de límite máximo están equipados con sensores electrónicos conectados a las tuberías del spa. No corte ni enrosque nunca los cables que conectan los sensores a los termostatos dentro de la caja de control.

La bomba de jets está equipada con un disyuntor de sobrecarga térmica diseñado para proteger la bomba del sobrecalentamiento. Si la bomba se apaga en un spa antiguo, puede indicar alguna anomalía en los rodamientos del motor de la bomba. Si la bomba se apaga en un spa nuevo, suele ser consecuencia de uno o de la combinación de los siguientes factores:

- Sobrecarga térmica: Aunque están fabricados en serie, no todos los disyuntores de sobrecarga térmica son exactamente iguales. Algunos son más sensibles que otros y apagarán la bomba a temperaturas más bajas.
- Altas temperaturas: si este respiradero está bloqueado por mampostería, césped o basura, puede producirse un sobrecalentamiento de la bomba de jets. Una vez que el motor de la bomba se haya enfriado lo suficiente y que se haya eliminado el bloqueo de la abertura del respiradero, la bomba de jets puede volver a funcionar.
- Fricción: en ocasiones, las partes móviles de una bomba nueva están tan ajustadas que pueden provocar un sobrecalentamiento debido a la fricción. Después de un período de rodamiento, la bomba dejará de calentarse.
- Cableado inadecuado: Si el spa está conectado con un cable alargador y/o el cableado de la casa es más pequeño de lo normal, la bomba puede no conseguir todo el voltaje que necesita y, por lo tanto, provocará un mayor amperaje y generará un calor excesivo.

- Si la bomba se apaga debido a un calor excesivo, asegúrese de que el compartimiento del equipo tiene una ventilación adecuada. La entrada de aire del fondo no debe estar bloqueada. Si la bomba de jets sigue apagándose después de periodo de uso cortos, consulte a un técnico de servicio cualificado.

ACCIONES QUE INVALIDAN LA GARANTÍA

Se considera nula la garantía limitada si el spa **HOT SPRING** ha sido instalado inadecuadamente, si ha sido sometido a alguna alteración, uso incorrecto o abuso, o si las reparaciones efectuadas en el spa han sido realizadas por una persona no autorizada por **WATKINS WELLNESS**. Entre las alteraciones se incluyen el cambio de cualquier componente o tubería, la transformación eléctrica o la utilización de cualquier desinfectante no autorizado o de un dispositivo de purificación del agua o sistema de calefacción, que contribuyan a provocar fallos en los componentes o en la unidad, así como un funcionamiento poco seguro del sistema. El uso incorrecto y el abuso incluyen cualquier operación del spa que difiera de lo señalado en las instrucciones impresas proporcionadas por **WATKINS WELLNESS**, o el empleo del spa en algún uso para el que no haya sido diseñado; de forma específica: la utilización* del spa para un uso no residencial; los daños causados por la operación* del spa a temperaturas del agua fuera de los límites que van desde los 1,5 °C (35 °F) y los 49 °C (120 °F); los daños causados por cartuchos de filtrado obstruidos por suciedad o calcificados; los daños en la superficie del spa causados por el uso de tricloros, BHDMMH, el mal uso de tabletas de productos químicos en un suministrador flotante, ácido o cualquier otro producto químico o limpiador para la superficie del spa que no esté recomendado por **WATKINS WELLNESS**; los daños causados por permitir que productos desinfectantes para el spa no disueltos se asienten en la superficie del spa (ninguno de los materiales de la superficie del spa tiene capacidad para soportar ese tipo de abuso); los daños a los componentes o a la superficie del spa causados por el mantenimiento inadecuado del nivel de productos químicos en el agua; y los daños en la superficie del spa causados por haber dejado ésta descubierta mientras estaba vacía y expuesta directamente a la luz del sol (esto puede provocar anomalías a causa del calor del sol en regiones de clima cálido). Todos estos se consideran abusos y pueden invalidar esta garantía.

Los actos de fuerza mayor y los daños causados por animales domésticos, roedores e insectos se consideran como abusos y, por lo tanto, no están cubiertos por esta garantía.

*¡El funcionamiento del spa no significa "uso" del spa! **WATKINS WELLNESS** no recomienda utilizar el spa si la temperatura del agua está por encima o por debajo de los límites señalados en el panel de control del spa.

EXENCIÓN DE RESPONSABILIDAD

WATKINS WELLNESS no se hace responsable de la pérdida del uso del spa **HOT SPRING** o de cualquier otro gasto, coste o daño incidental resultante, especial, indirecto o punitivo, que puede incluir aunque no limitar la retirada de una terraza permanente o de cualquier otro elemento especial o la necesidad de retirada mediante una grúa. Cualquier garantía implícita tendrá la misma duración de la garantía limitada descrita anteriormente. Algunos estados no permiten limitaciones respecto a la duración de las garantías implícitas. Bajo ninguna circunstancia **WATKINS WELLNESS** ni cualquiera de sus representantes serán responsables de los daños personales o materiales que pudieran producirse.

Algunos estados no permiten la exclusión o limitación de los daños incidentales o resultantes, por lo que las limitaciones arriba señaladas no se aplicarán en su caso.

SERVICIO AL CLIENTE

Si tiene alguna pregunta sobre cualquier aspecto de la instalación, funcionamiento o mantenimiento de su spa **HOT SPRING** que no haya quedado respondida en este manual, consulte a su distribuidor **HOT SPRING**.

SOLUCIÓN DE PROBLEMAS

Si tiene cualquier tipo de problema, no dude en consultar a su distribuidor autorizado de **HOT SPRING**. En las páginas siguientes encontrará consejos que le ayudarán a diagnosticar y corregir algunos de los problemas más comunes si desea hacerlo usted mismo.

SOLUCIÓN DE PROBLEMAS

Si experimenta cualquier tipo de problema, no dude en consultar a su distribuidor autorizado de **HOT SPRING**. Aquí tiene algunos consejos que le ayudarán a diagnosticar y corregir algunos de los problemas más comunes, en el caso de que desee hacerlo usted mismo.

GUÍA DE SOLUCIÓN DE PROBLEMAS EN EL FUNCIONAMIENTO GENERAL		
Problema	Posibles causas	Soluciones
El spa no funciona	<ul style="list-style-type: none"> Corte en el suministro eléctrico RCD activado Desconexión del termostato de límite máximo del calentador El bloqueo del spa está activado 	<ul style="list-style-type: none"> Compruebe la fuente de alimentación eléctrica Restablezca el RCD; diríjase a nuestro servicio técnico si no se restablece Desconecte la red eléctrica durante un mínimo de treinta segundos para reiniciar el termostato de límite máximo del calentador. Si no se restablece, compruebe que no haya ningún filtro obstruido. Si las activaciones continúan, diríjase a nuestro servicio técnico. Desactive el bloqueo del spa
El spa no se calienta; las luces y los jets funcionan.	<ul style="list-style-type: none"> Interruptor de presión integrado abierto Desconexión del disyuntor térmico de la bomba de circulación 	<ul style="list-style-type: none"> Compruebe que no haya ningún filtro obstruido. El interruptor de presión integrado se reiniciará cuando la corriente del agua vuelva a pasar por el calentador. Diríjase a nuestro servicio técnico si el calentador se desconecta frecuentemente. Compruebe que no haya ningún filtro obstruido ni ninguna burbuja de aire en las tuberías. Desconecte el spa del suministro eléctrico; deje que la bomba de circulación se enfríe. El disyuntor térmico de la bomba de circulación se reiniciará cuando la bomba se haya enfriado y el suministro eléctrico haya sido restituido. Consulte a nuestro servicio técnico si el disyuntor térmico de la bomba de circulación se desconecta frecuentemente.
Jets débiles o con sacudidas	<ul style="list-style-type: none"> El nivel del agua del spa está demasiado bajo Filtros obstruidos Palanca COMFORT CONTROL cerrada 	<ul style="list-style-type: none"> Añada agua Limpie los filtros Abra la palanca COMFORT CONTROL
La luz no funciona	<ul style="list-style-type: none"> El bloqueo del spa está activado Los cables o los accesorios de luz están dañados 	<ul style="list-style-type: none"> Desactive el bloqueo del spa Cambie el montaje ligero
El indicador de preparado está parpadeando	<ul style="list-style-type: none"> Hay un problema en el sensor de temperatura 	<ul style="list-style-type: none"> Desconecte el suministro eléctrico durante un mínimo de treinta segundos. Si sigue parpadeando, diríjase a nuestro servicio técnico.

CONSULTAR LA GUÍA DE SOLUCIÓN DE PROBLEMAS LUZ DEL LOGOTIPO					
ALERTA	ENCENDIDO	PREPARADO	ESTADO	ESTADO/ACCIÓN DEL SPA	Mensaje LCD
El spa está preparado	Azul On	Verde On	Verde On	Temperatura dentro de +/- 1 °C (2 °F), calentador disponible, sistema salino funcionando*	
El spa no está preparado	Azul On	DESACTIVADO	Verde On	Temperatura no dentro de +/- 1 °C (2 °F), calentador disponible, sistema salino funcionando*	
Compruebe el sistema salino	Azul On	Verde On/Off	Amarillo On	Recordatorio del sistema salino. El sistema salino continúa funcionando*	(en la pantalla Sal)
Alertas del sistema salino desconectadas	Azul On	Verde On/Off	Amarillo parpadea	Fallo del sistema salino o desconexión/no funcionando (mucha/poca sal, fallo de sistema salino)*	(en la pantalla Sal)
Fallo de flujo Error de conmutación	Azul On	Verde On/Off	Amarillo parpadea	Calentador desconectado – panel de control => comprobar y limpiar el filtro, => llamar al servicio técnico en caso necesario	E2: SIN FLUJO, COMPROBAR FILTRO
Error de zona de refrigeración: solo calor	Azul On	Verde On/Off	Amarillo parpadea	Zona de refrigeración detectada pero envía mensaje de fallo interno. Los spas solo utilizan su propio calentador* => llame al servicio técnico	E4: FALLO DEL PERIFÉRICO
Fallo de los accesorios	Azul On	Verde On/Off	Amarillo parpadea	Desconexión de accesorios, fallo detectado. Ni el sistema salino, ni la música ni las luces funcionan => llame al servicio técnico	E11-16: ZONA DE REFRIGERACIÓN FUERA
Modo protección	Rojo PARPADEA	Rojo PARPADEA	Rojo PARPADEA	Fallo de límite máximo, fallo del relé del calentador, fallo interno detectado (calentador, jets desconectados, circulación conectada) => llame al servicio técnico	(Pantalla modo protección)
Fallo del sensor de control	Azul On	DESCONECTADO	Rojo PARPADEA	Calentador off => llame al servicio técnico	E5: FALLO DEL SENSOR
Fallo de encendido del calentador	DESACTIVADO	Verde On/Off	Amarillo parpadea	Calentador desconectado, no se detecta encendido => llame al servicio técnico	E6: SIN CALENTADOR PWR
Error común de logotipo	Blanco	Blanco	Blanco	Si hay error de comunicación del logotipo. <i>¡Estado del spa no conocido!</i> llame al servicio técnico	
Encender	Rojo	Rojo	Rojo	Pasos de colores de secuencia rojo-verde-azul-blanco al encender.	
	Verde	Verde	Verde		
	Azul	Azul	Azul		
	Blanco	Blanco	Blanco		

*El estado solo se muestra si se ha instalado accesoriamente

GUÍA PARA LA SOLUCIÓN DE PROBLEMAS Y EL MANTENIMIENTO DEL SPA

Problema	Posibles causas	Soluciones
Agua turbia	<ul style="list-style-type: none"> • Filtros sucios • Niveles excesivos de aceite o materia orgánica • Desinfección inadecuada • Partículas / materia orgánica en suspensión • Agua vieja o demasiado usada 	<ul style="list-style-type: none"> • Limpie los filtros • Lleve a cabo un tratamiento de choque con un desinfectante • Añada desinfectante • Ajuste el pH y/o los niveles de alcalinidad a los registros recomendados • Ponga en marcha la(s) bomba(s) de jets y limpie los filtros • Vacíe y vuelva a llenar el spa
Olor del agua	<ul style="list-style-type: none"> • Nivel excesivo de organismos en el agua • Desinfección inadecuada • Nivel de pH bajo 	<ul style="list-style-type: none"> • Lleve a cabo un tratamiento de choque con un desinfectante • Añada desinfectante • Ajuste los niveles de pH a los registros recomendados
Olor a cloro	<ul style="list-style-type: none"> • Nivel de cloramina demasiado elevado • Nivel de pH bajo 	<ul style="list-style-type: none"> • Lleve a cabo un tratamiento de choque con un desinfectante • Ajuste los niveles de pH a los registros recomendados
Olor a humedad	<ul style="list-style-type: none"> • Proliferación de bacterias o algas 	<ul style="list-style-type: none"> • Trate su spa con un producto desinfectante. Si el problema es visible o persiste en el tiempo, vacíe, limpie y vuelva a llenar el spa
Acumulación de materia orgánica o anillo de desechos alrededor del spa	<ul style="list-style-type: none"> • Acumulación de aceites y suciedad 	<ul style="list-style-type: none"> • Quite los desechos con un paño limpio. Si el problema es grave, vacíe el spa, utilice un producto de limpieza para superficies y azulejos, quite la suciedad y vuelva a llenar el spa.
Proliferación de algas	<ul style="list-style-type: none"> • Nivel de pH elevado • Nivel de desinfección bajo 	<ul style="list-style-type: none"> • Trate el spa con un producto desinfectante y ajuste el nivel de pH • Trate el spa con un producto desinfectante y mantenga el nivel de desinfección
Irritación de los ojos	<ul style="list-style-type: none"> • Nivel de pH bajo • Nivel de desinfección bajo 	<ul style="list-style-type: none"> • Ajuste el nivel de pH • Trate el spa con un producto desinfectante y mantenga el nivel de desinfección
Irritación de la piel / erupciones	<ul style="list-style-type: none"> • Agua no salubre • Nivel de cloro liberado por encima de 3 ppm 	<ul style="list-style-type: none"> • Trate el spa con un producto desinfectante y mantenga el nivel de desinfección • Deje que el nivel de cloro liberado descienda por debajo de las 3 ppm antes de utilizar el spa
Manchas	<ul style="list-style-type: none"> • Niveles de alcalinidad total y/o pH demasiado bajos • Niveles elevados de hierro o cobre en el agua de origen 	<ul style="list-style-type: none"> • Ajuste el nivel de alcalinidad total y/o de pH • Utilice un inhibidor de acumulación de metales
Óxido	<ul style="list-style-type: none"> • Alto contenido de cal en el agua; niveles de alcalinidad total y pH demasiado altos 	<ul style="list-style-type: none"> • Regule el nivel de alcalinidad total y de pH. Si hay que quitar el óxido, vacíe el spa, frote el óxido hasta quitarlo, vuelva a llenar el spa y equilibre el agua.

ESPECIFICACIONES DEL SPA

Modelo de spa	Alcance de la huella de carbono	Altura	Área de filtrado efectivo	Calentador (vatios)	Capacidad de agua	Peso seco	Peso lleno*	Peso muerto*	Requisitos de instalación eléctrica
PRISM (modelo PSME) asientos para 8 personas	2,79 m x 2,31 m 9'2" x 7'7"	97 cm 38"	14 m ² 150 pies ²	1500	1990 litros 525 galones	540 kg 1190 lbs	3085 kg 6795 lbs	585 kg/m ² 120 lb/pies ²	220-240 voltios, 16 y 25 amperios ¹ circuito monofásico protegido RCDI ²
PULSE (modelo PLSE) asientos para siete personas	2,26 m x 2,26 m 7'5" x 7'5"	97 cm 38"	9 m ² 100 pies ²	1500	1685 litros 445 galones	460 kg 1015 lbs	2700 kg 5950 lbs	635 kg/m ² 130 lb/pies ²	220-240 voltios, 20 amperios ¹ circuito monofásico protegido RCD ²
FLAIR (modelo FLRE) asientos para 6 adultos	2,13 m x 2,13 m 7'0" x 7'0"	91 cm 36"	9 m ² 100 pies ²	1500	1270 litros 335 galones	400 kg 875 lbs	2140 kg 4720 lbs	585 kg/m ² 120 lb/pies ²	220-240 voltios, 16 amperios ¹ circuito monofásico protegido RCDI ²
FLAIR DL (modelo FLRE) asientos para 5 adultos	2,13 m x 2,13 m 7'0" x 7'0"	91 cm 36"	9 m ² 100 pies ²	1500	1290 litros 340 galones	400 kg 875 lbs	2080 kg 4586 libras	555 kg/m ² 115 lb/pies ²	220-240 voltios, 16 amperios ¹ circuito monofásico protegido RCDI ²
Asiento para 7 adultos FLASH (modelo FSHE)	2,13 m x 2,13 m 7'0" x 7'0"	91 cm 36"	9 m ² 100 pies ²	1500	1365 litros 360 galones	385 kg 845 lbs	2300 kg 5070 lbs	610 kg/m ² 125 lb/pies ²	220-240 voltios, 16 amperios ¹ circuito monofásico protegido RCDI ²
BEAM (modelo BMIIE) asientos para 4 adultos	2,03 m x 2,03 m 6'8" x 6'8"	84 cm 33"	9 m ² 100 pies ²	1500	1115 litros 295 galones	320 kg 700 lbs	1750 kg 3860 lbs	540 kg/m ² 110 lb/pies ²	220-240 voltios, 16 amperios ¹ circuito monofásico protegido RCDI ²
STROBE (modelo STRBE) asientos para 4 adultos	1,96 m x 2,08 m 6'5" x 6'10"	84 cm 33"	9 m ² 100 pies ²	1500	1020 litros 270 galones	375 kg 830 lbs	1715 kg 3780 libras	515 kg/m ² 105 lb/pies ²	220-240 voltios, 16 amperios ¹ circuito monofásico protegido RCDI ²

1 La corriente máxima permitida (amperios) puede variar según país. Consulte a su distribuidor **HOT SPRING** para obtener información específica sobre su modelo de spa.

2 El RCD también puede encontrarse bajo la denominación ELCB (disyuntor de circuito de fuga a tierra).

PRECAUCIÓN: WATKINS WELLNESS sugiere que se consulte a un ingeniero o a un constructor antes de colocar un spa sobre una terraza elevada.

* **NOTA:** el "Peso lleno" y el "Peso muerto" del spa incluyen el peso de los ocupantes (asumiendo un peso medio por ocupante de 80 kg (175 lbs)).

INSTRUCCIONES PARA RETIRAR EL PANEL DE LA COMPUERTA

RETIRE EL PANEL DE LA COMPUERTA

- 1** Busque la muesca debajo del panel de la compuerta, retire los tornillos del soporte de envío que sujeta la compuerta al spa.

NOTA: se recomienda quitar ambos tornillos antes de bajar el spa al suelo o un destornillador de ángulo recto para quitar uno de los tornillos.

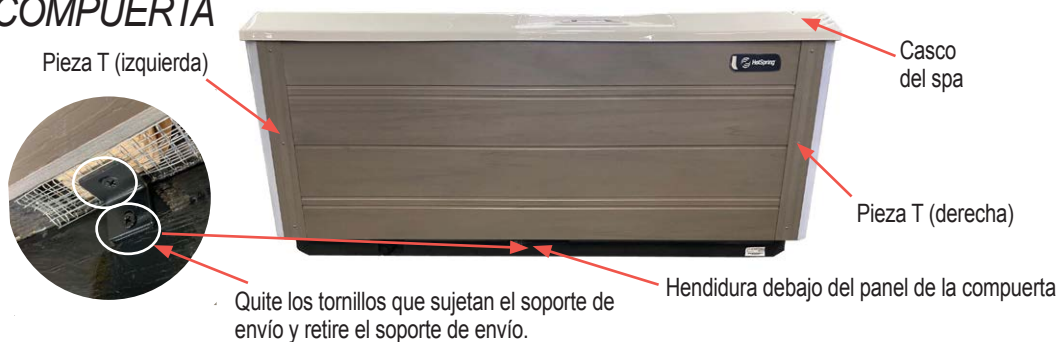

- 2** Quite los 3 tornillos del lado derecho de la pieza T y los 3 tornillos de la parte izquierda de la pieza T y luego retire ambas piezas.

Para quitar el panel de la compuerta:

Desde la parte inferior central de la compuerta, levante el panel de la puerta por debajo del casco del spa con una mano mientras tira de la parte inferior alejándola del borde del spa; vaya al paso 3.

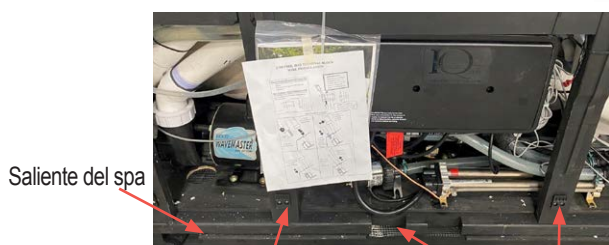

Hendidura del espaciador de madera para subir el panel de la compuerta

Pinzas del spa para sujetar el panel de la compuerta al abrir

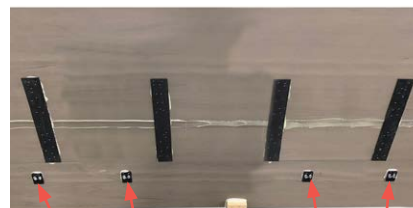

Deslice las pinzas del panel de la compuerta detrás de las pinzas del spa

- 3** Baje cuidadosamente el panel de la compuerta hasta el suelo. Desconecte el cable de la luz del logotipo. Agarre la parte superior del panel de la compuerta con ambas manos y súbalo.



- 4** Retirar la compuerta del panel del spa.



CAMBIAR EL PANEL DE LA COMPUERTA

- 1** Reconecte el cable de la luz del logotipo. Suba el panel de la compuerta asegurándose de que quede detrás del casco de spa, luego baje el resto del saliente comprobando que las pinzas del panel de la compuerta queden detrás de las pinzas del spa y de que el panel de la compuerta tenga el mismo espacio a cada lado.

IMPORTANTE: ¡NO SUSTITUYA el soporte de transporte!

- 2** Coloque la pieza T izquierda y apriétela con los 3 tornillos.

- 3** Coloque la pieza T derecha y apriétela con los 3 tornillos.



Este manual contiene información sobre la instalación, el uso, el mantenimiento y el servicio de los siguientes modelos de spa **HOT SPRING LIMELIGHT** de 2026:

MODELOS.	FECHA DE ENTRADA EN VIGOR
PRISM (MODELO PSME)	10/25
PULSE (MODELO PLSE)	10/25
FLAIR (MODELO FLRE)	10/25
FLAIR DL (MODELO FLRDE)	10/25
FLASH (MODELO FSHE)	10/25
BEAM (MODELOS BMIIE)	10/25
STROBE (MODELOS STBE)	10/25

©2025 **WATKINS WELLNESS**. Todos los derechos reservados.. Hot Spring y Limelight son marcas registradas de **WATKINS WELLNESS**, registradas en los EE.UU., Canadá, CTM y otros países. BaquaSpa es una marca registrada de Arch UK Biocides Limited.



WatkinsWellness
Feel good. Live well.

**Vista, California EE.UU.
EE. UU.**

hotspring.com

